

SKYTRAXX 5

Cómo utilizarlo - Guía del usuario

SKYTRAXX

En SKYTRAXX, el piloto está en el centro de todos los desarrollos. Nuestros productos se crean a partir de nuestra propia pasión por volar y trabajamos en estrecha colaboración con una amplia gama de pilotos, desde principiantes hasta atletas de primer nivel a nivel mundial. Nuestro objetivo es alcanzar la perfección en función y tecnología, garantizando al mismo tiempo una usabilidad sencilla e intuitiva. Siempre nos orientamos hacia esto.

necesidades del vuelo diario para ofrecer el mejor apoyo posible al volar. Para hacer realidad esta exigencia, apostamos por conceptos básicos sofisticados y flexibles, así como por componentes de alta calidad. Nuestro excelente equipo, la creatividad y la alegría en nuestro trabajo también juegan un papel importante. Damos gran importancia a un sano sentido de la proporción para encontrar el equilibrio entre lo técnicamente posible y lo práctico en la práctica de vuelo. Al mismo tiempo, para nosotros es importante disponer de rutas cortas hasta nuestros fabricantes de componentes, que garanticen unas condiciones de producción justas en la región. También mantenemos un contacto continuo con nuestros clientes.

Prefacio

Nos complace que haya elegido un instrumento de vuelo de SKYTRAXX y le agradecemos su confianza en nuestros productos. El SKYTRAXX 5 se está configurando

Instrumento de vuelo universal de última generación basado en el innovador concepto SKYTRAXX, que ya ha demostrado su eficacia en miles de dispositivos en todo el mundo. Se caracteriza por características integrales que vienen con el máximo

Facilidad de uso, alta fiabilidad, batería de larga duración, dimensiones compactas y peso reducido. El funcionamiento del SKYTRAXX 5 está diseñado para ser sencillo e intuitivo y ofrece un soporte óptimo en vuelo para una amplia gama de pilotos. Tanto las funciones como la visualización en la pantalla se pueden adaptar individualmente a su propio estilo de vuelo, preferencias personales, necesidades específicas y condiciones actuales. Le deseamos mucha diversión y felices vuelos con el SKYTRAXX 5.

Michael Blank, director general, Dr.-Ing. Jürgen Eckert, jefe de desarrollo de SKYTRAXX GmbH.

Acerca de esta guía

Con la Guía de uso de su SKYTRAXX 5 nos gustaría brindarle instrucciones prácticas para el uso sensato de su nuevo instrumento de vuelo.

La atención se centra en qué función puede utilizar mejor al volar y cómo el instrumento de vuelo SKYTRAXX 5 puede adaptarse de forma óptima a sus necesidades y preferencias personales de vuelo. Las instrucciones están escritas para pilotos sin conocimientos previos de instrumentos de vuelo. Su objetivo es ayudarlo a comprender cómo funciona su SKYTRAXX 5 para que pueda brindarle un apoyo óptimo y específico mientras vuela. Entonces comprenderá inmediatamente cómo funciona el manejo y el ajuste sin las correspondientes instrucciones de configuración (que, por supuesto, también puede encontrar aquí).

Si ya eres un experto y algunas de las explicaciones te parecen demasiado detalladas, utiliza el índice para encontrar la respuesta a tu pregunta de inmediato.

Esperamos que disfrutes leyendo esta guía y te diviertas aún más volando con su SKYTRAXX 5.



Tabla de contenido

Cómo utilizarlo - Guía del usuario	1
SKYTRAXX	1
Prefacio	1
Acerca de esta guía	2
Tabla de contenido	3
Características clave	7
Inicio rápido	—
para conocedores de SKYTRAXX, lectores perezosos e impacientes	—
SKYTRAXX 5 - funciones básicas	11
El concepto de pantallas de vuelo.	12
El concepto “simple pero flexible”	13
Servicios online mediante conexión de teléfono móvil y WiFi	14
Descripción general	15
Teclas de función	15
menú principal	—
Barra de estado	17
Ajustes básicos	18
Activando la conexión celular	18
Ampliación de servicios en línea.	18
Administración General	19
Información de la pantalla de vuelo	20
Barra de desplazamiento	20
Personaliza tu SKYTRAXX 5	21
Perfil piloto	21
Modo de edición	22
Las funciones básicas del SKYTRAXX 5	23
Variómetro	23
Señal acústica (bip)	24
Ajustes del variómetro	24
Uso del tono ascendente	24
Uso del tono hundido	25
Ajustar la sensibilidad	25
Otras opciones de configuración para el Vario	25
SKYTRAXX 5 - Cómo utilizar Rev. 1.0	3/80

Perfil de sonido	26
volumen	26
Recomendación para la configuración del perfil de sonido.	27
Altímetro	28
¿Qué son QFE / QNE / QNH / QFF?	29
Espacios aéreos	30
Vista lateral de la pantalla de vuelo	31
Espacios aéreos de pantalla de vuelo	31
Advertencia del espacio aéreo - distancias de advertencia	32
Funciones GPS	34
Relación de planeo sobre el suelo	35
Dirección y velocidad del viento.	35
Información del viento en superficie	36
asistente termico	37
Volando con el asistente térmico	37
Campo de visualización de ganancia de altitud/tiempo de vuelo	39
Índice de planeo del campo de visualización / int.Vario	39
Registro de vuelo	40
Análisis de vuelo	41
Mostrar vuelo	41
Subir vuelo	42
jugar vuelo	43
FANET+	44
Transmisión de datos con FANET	45
Estado de FANET	45
Seguimiento en vivo	46
Térmicas FANET	47
Usuario FANET	47
amigo fanet	48
Función de seguimiento	49
Información de estaciones terrestres (por ejemplo, estaciones meteorológicas)	49
Mensajes cortos	50
Configuración de FANET	50

Cielo seguro	52
Configurar SafeSky	52
Definir pantallas de vuelo	53
Perfil de la pantalla de vuelo	54
Editar perfiles de pantalla de vuelo	56
Definir campos de visualización	59
Navegación, vuelos de travesía y competición.	61
Navegación - mapa	62
Navegación - puntos de referencia	62
Aceptar la ubicación actual como punto de ruta	63
Ingrese el punto de referencia con coordenadas	63
Importar puntos de ruta a través de un archivo	64
Navegación - GoTo (vuelo de destino)	64
Elige un destino	64
Navegación - ruta	66
Waypoints (puntos de inflexión) para rutas	66
Introducir una ruta en SKYTRAXX 5	66
Ruta de vuelo por puntos de referencia	66
Vuelo a campo travesía con el SKYTRAXX 5	67
Calificación de vuelos de travesía según el sistema de puntos.	67
Cálculos de vuelos de travesía para el SKYTRAXX 5	67
Ejemplos de cálculos de vuelos en ruta	68
Navegación - Asistente de triángulos	69
vuelo competitivo	70
Burnair	71
Concurso en línea (OLC)	72
Subir vuelo al servidor OLC	73
Extras	73
Estado del dispositivo	74
Puerto USB/almacenamiento interno	75
Actualizar/actualizar	75
Reinicio de sistema	75
Descargo de responsabilidad	76
instrucciones de seguridad	76

Protección del medio ambiente/eliminación	77
Datos técnicos	78
garantizar	78
Apoyo	78
Declaración UE de conformidad simplificada	79
Bandas de frecuencia y potencia máxima de transmisión del SKYTRAXX 5	79
Declaración de conformidad UE simplificada	79
Bandas de frecuencia y potencia máxima de transmisión del SKYTRAXX 5	79

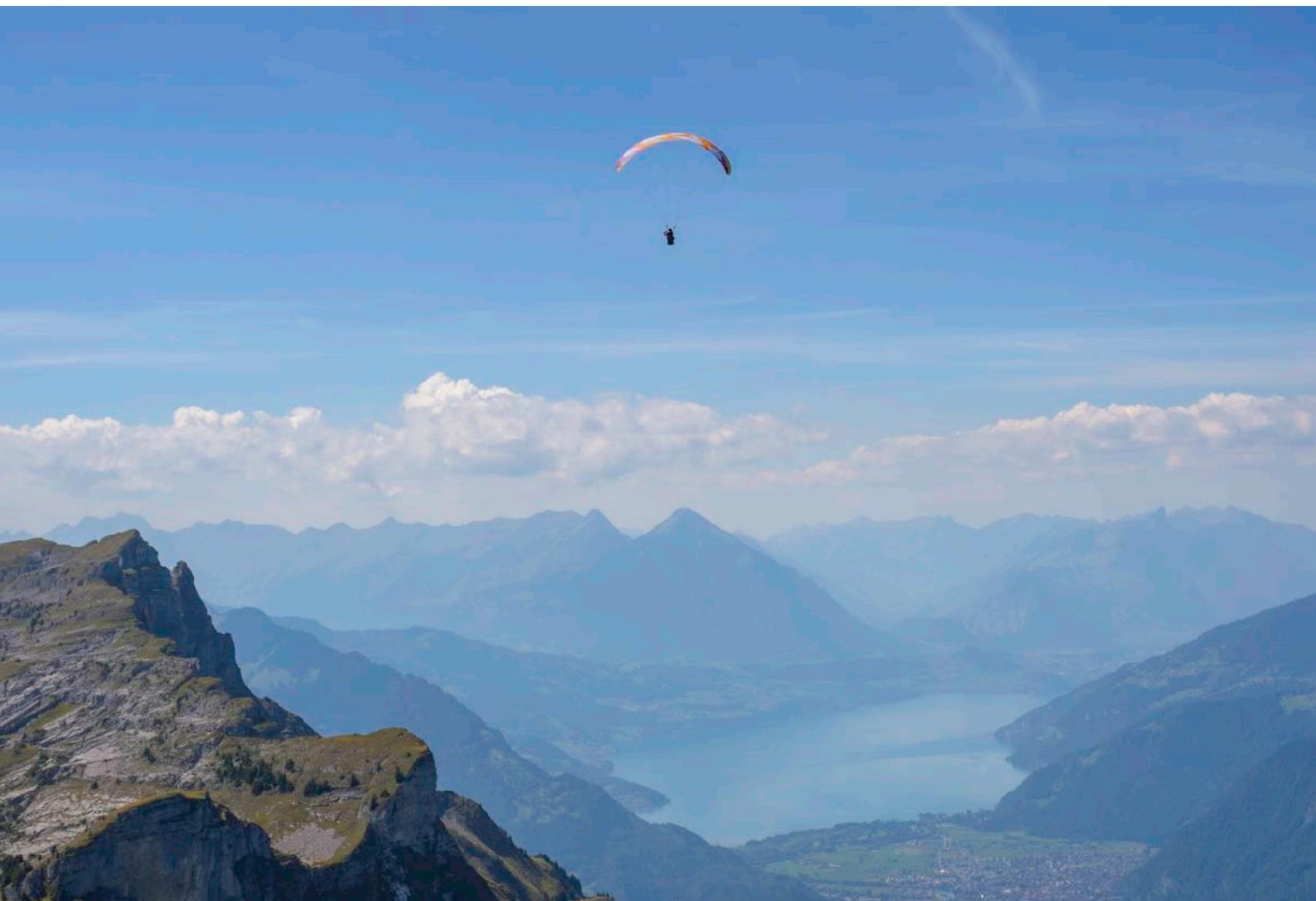

Características clave

dispositivo compacto y liviano con GNSS y registrador integrados

datos actuales del espacio aéreo, lugares de aterrizaje y despegue en todo el mundo actualización automática a través de una conexión a Internet integrada (GSM, WLAN)

Conexión Bluetooth a otras aplicaciones

Variómetro de respuesta instantánea

Pantalla grande con mejor contraste a la luz del sol

32 GB de memoria

Autonomía de hasta 30 horas

Asistente térmico

FANET y FLARM* integrados, preparado para ADSL

Seguimiento en vivo a través de red móvil y FANET+

campos personalizables en cada página

Calculadora de puntos XC y triángulos FAI en tiempo real



Inicio rápido

para conocedores de SKYTRAXX, lectores perezosos e impacientes

Hemos preconfigurado el SKYTRAXX 5 para que pueda volar inmediatamente después de desembalarlo. Incluso la batería ya está suficientemente cargada y la pantalla resistente a los arañazos no necesita película protectora.

¡Entonces vamos!

Presione brevemente el botón en el extremo izquierdo del dispositivo y luego presione el botón completamente Derecha: así es como se enciende el dispositivo.

verá la llamada pantalla principal con varias visualizaciones:

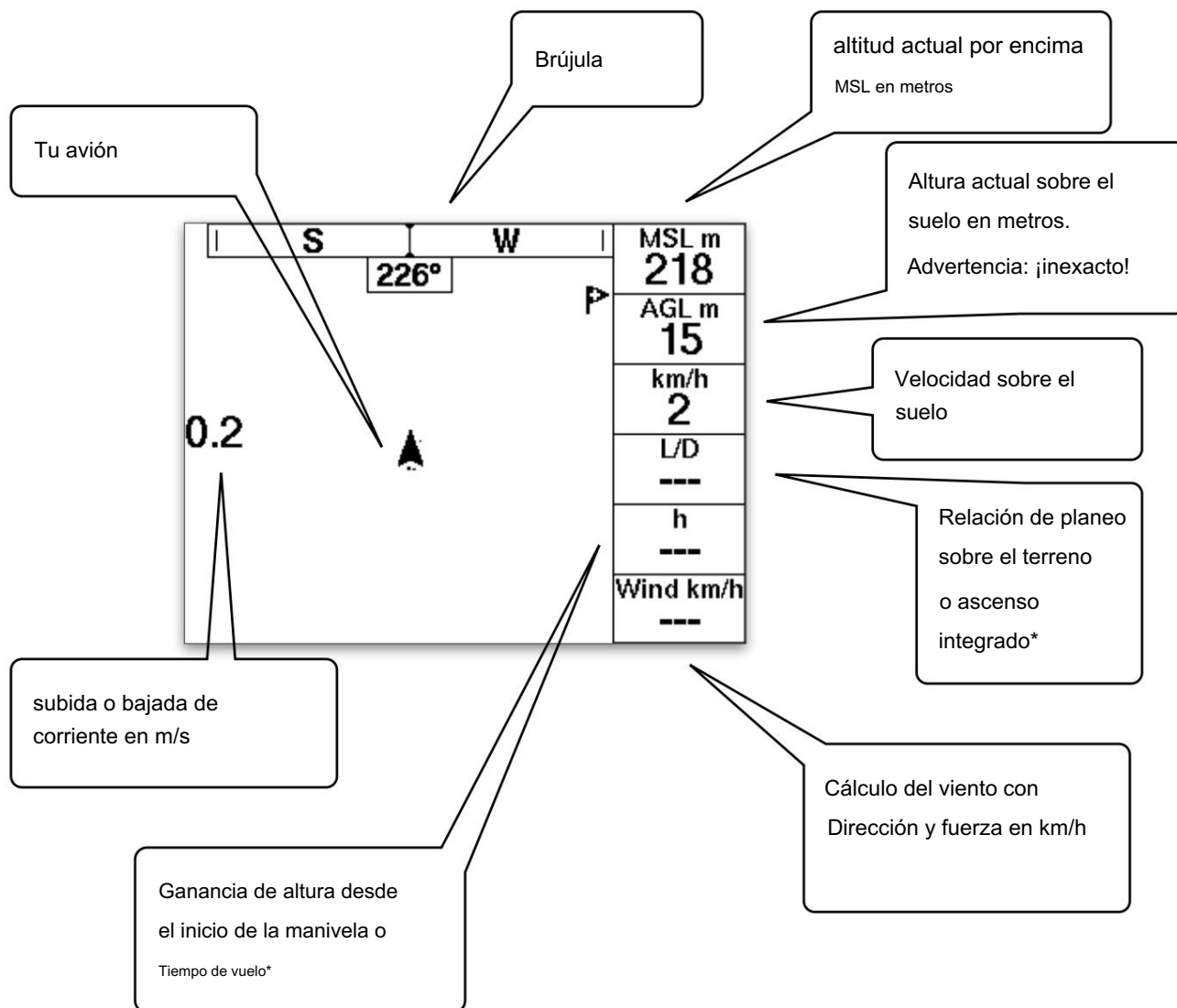

* La pantalla cambia automáticamente según el estado del vuelo (ascenso/planeo).

En vuelo verás más información en la pantalla:

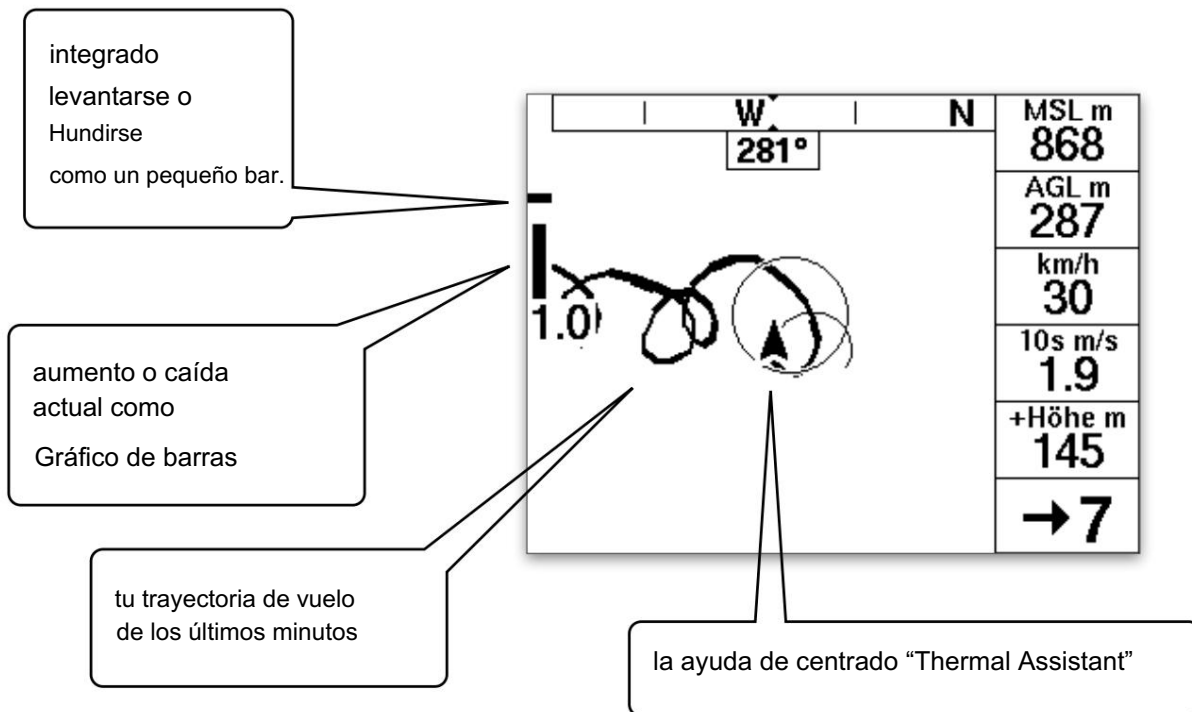

Ruta de vuelo: cuanto más gruesa, mayor es el ascenso

Asistente térmico de ayuda al centrado: puedes encontrar una explicación detallada en el capítulo asistente termico

Es posible que aparezca otra información en la pantalla. Puede descubrir qué significan y cómo activarlos o desactivarlos en el capítulo Definición de pantallas de vuelo.

En la configuración estándar hay una segunda pantalla de vuelo. Aparece automáticamente cuando te acercas a un espacio aéreo restringido o cuando haces clic en el botón del extremo derecho.

El anuncio está dividido:

la mitad superior muestra una vista de mapa (vista desde arriba)

la mitad inferior muestra una vista lateral

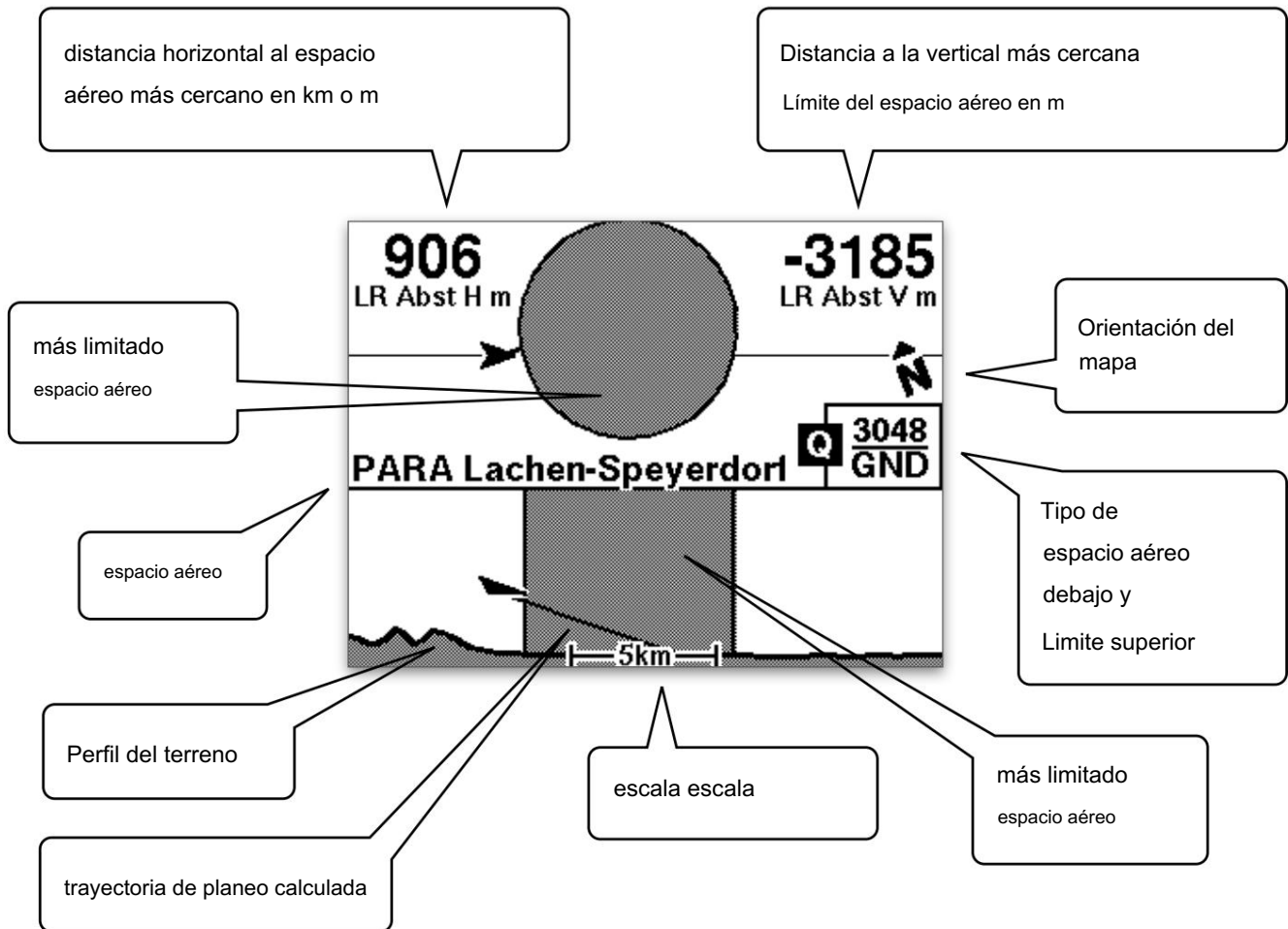

Las dos pantallas cambian automáticamente dependiendo de la situación del vuelo (vuelo normal, aproximación a espacio aéreo restringido) o puedes cambiar entre las dos usando el botón derecho (>OK).

Si te acercas demasiado a un espacio aéreo, aparecerá una pantalla de advertencia. De regreso Puede volver a la pantalla anterior presionando el botón >OK.

Puede encontrar más información al respecto en los capítulos [Definición de espacios aéreos](#) y [pantallas de vuelo](#).

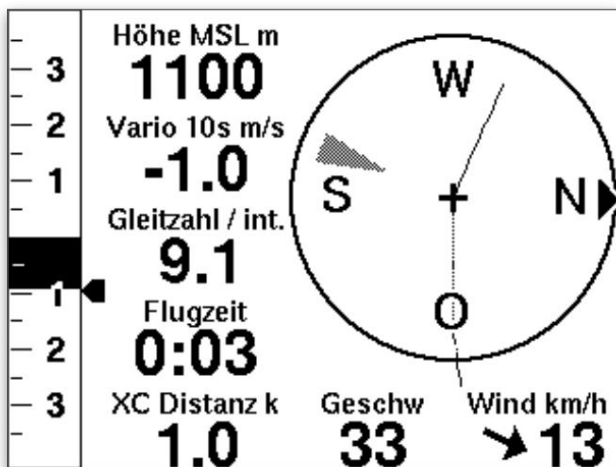

Si se pierde la pantalla de vuelo clásica de Skytraxx, lea los capítulos [Definición de pantallas de vuelo](#) y [Perfil de pantalla de vuelo](#).

Descubre cómo puedes utilizar el clásico. Activar pantalla!

Como es tradición, el SKYTRAXX 5 también lleva esta pantalla a bordo.

SKYTRAXX 5 - funciones básicas

Imagina que tienes un juego de construcción con bloques de construcción de diferentes colores. Cada uno de estos bloques de construcción tiene una función específica, como una columna, una ventana o un elemento de tejado. Puedes combinar estos bloques de construcción individuales de diversas formas para construir tu propia casa: simple, simple y clara, grande y compleja, colorida y divertida.

Puede imaginar su instrumento de vuelo SKYTRAXX 5 como un kit de construcción. El dispositivo le proporciona las siguientes funciones básicas:

Variómetro: valores de ascenso y descenso de la aeronave.

Altímetro barométrico: medición de altitud mediante la presión del aire

GNSS: Determinación de posición mediante señales de satélite

Brújula: GNSS y magnética

Información del espacio aéreo: clase y limitaciones del espacio aéreo, información de proximidad

Información del terreno: Información sobre la forma y elevación del terreno así como el actual

Altitud sobre el suelo (¡aproximadamente!)

Información de obstáculos: Cables de teleférico, líneas eléctricas y otros expuestos

Obstáculos en el espacio aéreo

Asistente Térmico: Ayuda para centrar cuando se vuelan térmicas

FANET+: Aviso de colisión para otras aeronaves así como complejos

Sistema de información

Información de navegación: rumbo, waypoints, información de ruta, etc.

Soporte de vuelo a campo traviesa: asistente para optimización de triángulos, cálculo de XC

Puntos, tipo XC, km XC, distancia recorrida

Registro de vuelos: base de datos de sus vuelos y rutas tomadas, estadísticas

Conexión celular: seguimiento en vivo y actualizaciones automáticas

Gestión: idioma del menú, perfil(es) de piloto, perfil(es) OLC, unidades, etc.

Explicaremos las funciones individuales en detalle en capítulos posteriores.

El concepto de pantallas de vuelo.

Básicamente, todas estas funciones están disponibles para usted. Para que pueda acceder a ellos de forma rápida y sencilla, existen “conjuntos” predefinidos, es decir Recopilaciones de bloques de construcción que se desarrollaron basándose en los muchos años de experiencia práctica de vuelo de muchos pilotos.

A estos grupos funcionales los llamamos “pantallas de vuelo” porque le brindan información concentrada en la pantalla que se adapta a diferentes situaciones de vuelo.

El lema es: menos es más, las pantallas de vuelo están diseñadas para que la información esté disponible de manera concentrada y clara, solo la cantidad que necesita o desea que se muestre actualmente.

Puede definir tantas pantallas de vuelo del mismo tipo o de diferente tipo en cualquier orden y mostrarlas usando el botón Aceptar para pasar a la siguiente pantalla de vuelo.

Diferentes pantallas de vuelo en el SKYTRAXX 5:

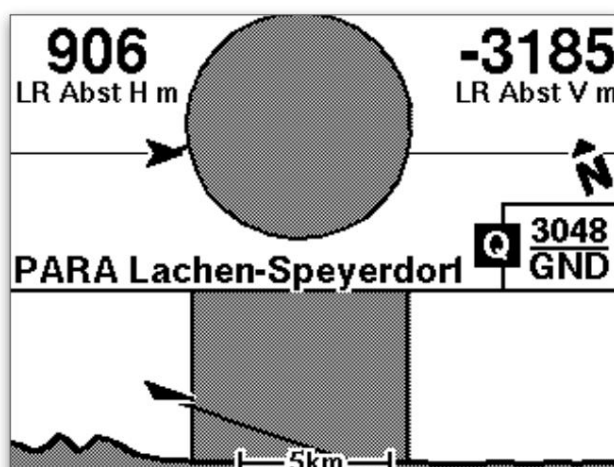
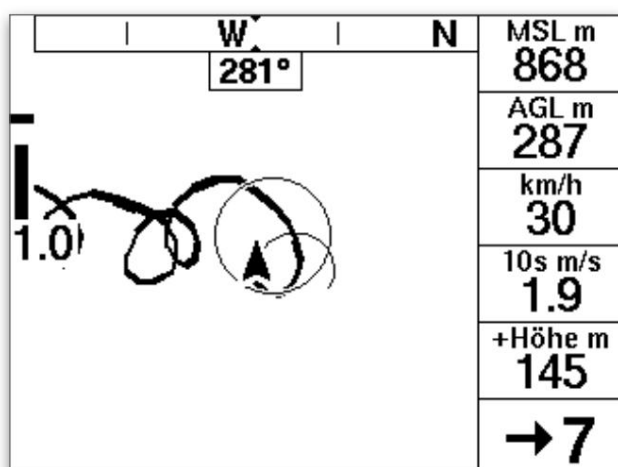
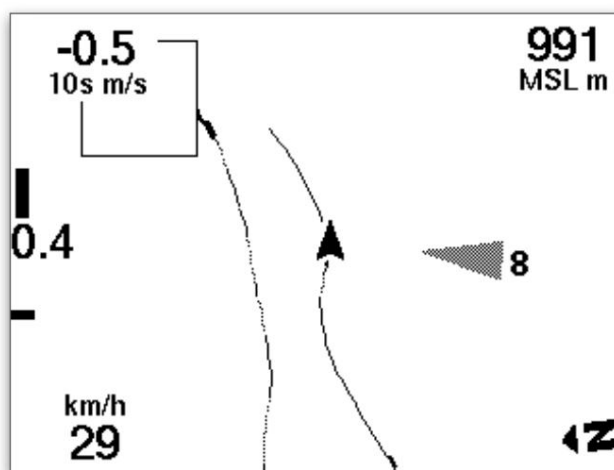
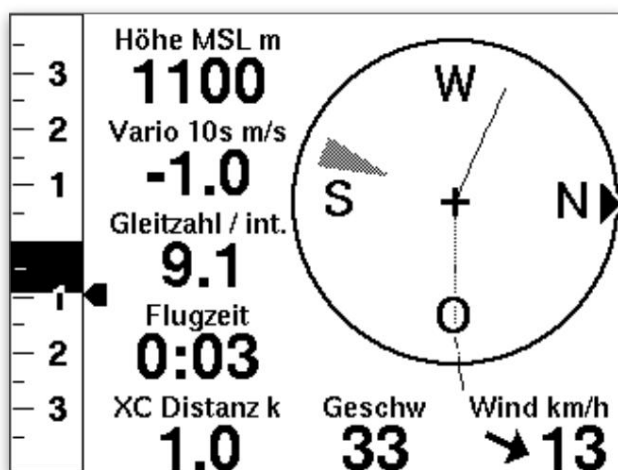

El concepto “simple pero flexible”

Puede volar con su SKYTRAXX 5 nada más sacarlo de la caja sin ningún esfuerzo de configuración.

Le ofrecemos una configuración estándar probada de fábrica que consta de varias pantallas de vuelo, en las que están predefinidas las indicaciones más importantes para diferentes situaciones de vuelo.

Por ejemplo, encontrarás una pantalla de vuelo con información sobre los valores de ascenso y descenso de tu avión, con altímetro, planeo actual sobre el suelo, información del viento y una ayuda de centrado térmico. Otra pantalla de vuelo muestra la información del espacio aéreo en un mapa, etc.

Esta recopilación de pantallas de vuelo se resume en el denominado tema Clásico.

En el menú principal en >Configuración >Pantallas de vuelo , puede agregar tipos adicionales de pantallas de vuelo a su configuración actual, cambiar el orden de las pantallas o eliminar pantallas de vuelo individuales.

También puede definir campos de visualización con la información deseada en cada pantalla de vuelo.

>Menú principal >Configuración >Pantallas de vuelo

Seleccione la pantalla de vuelo y defina la visualización de los campos.

Además, puede activar o desactivar ciertas funciones de las pantallas de sus vuelos individuales. Explicamos estas funciones en los siguientes capítulos.

Puede encontrar descripciones detalladas en el capítulo [Definición de pantallas de vuelo.](#)

También puede seleccionar otras combinaciones de pantallas de vuelo a través del menú principal en >Configuración >Pantallas de vuelo .

! Tenga en cuenta que su configuración actual se sobrescribirá.

Servicios online mediante conexión de teléfono móvil y WiFi

SKYTRAXX ofrece amplios servicios en línea :

Base de datos del espacio aéreo: actualización semanal con los tiempos de activación actuales

Espacios aéreos temporales según NOTAM basados en datos de XContest.org

con actualizaciones automáticas en el SKYTRAXX 5

Base de datos de obstáculos con actualizaciones automáticas

Seguimiento en vivo a través de red móvil y FANET+

Servicios de carga para varios servidores de concursos en línea

SafeSky (sistema avanzado de advertencia de colisión)

Servicios de combustión

actualizaciones automáticas de firmware

Actualizaciones automáticas de la base de datos del terreno y geodatos.

Después del encendido, el SKYTRAXX 5 se conecta a la red móvil (internacional) a través de la tarjeta SIM incorporada y establece una conexión de datos con el servidor SKYTRAXX . A continuación, el dispositivo realiza todas las actualizaciones necesarias de forma independiente y al mismo tiempo proporciona una conexión a los distintos servicios en línea.

Los costes de las conexiones de datos ya están incluidos en el precio de compra del SKYTRAXX 5, al igual que las tarifas de uso de los amplios servicios en línea durante los primeros 3 meses después de activar la conexión de teléfono móvil.

Luego puede comprar estos servicios por uno o 5 años adicionales (no se renueva automáticamente).

Para activar la conexión celular, consulte el siguiente capítulo (algunas configuraciones básicas).

También puedes utilizar los servicios online a través de una conexión WiFi .

Puede encontrar más información al respecto en nuestro sitio web www.skytraxx.eu

Descripción general

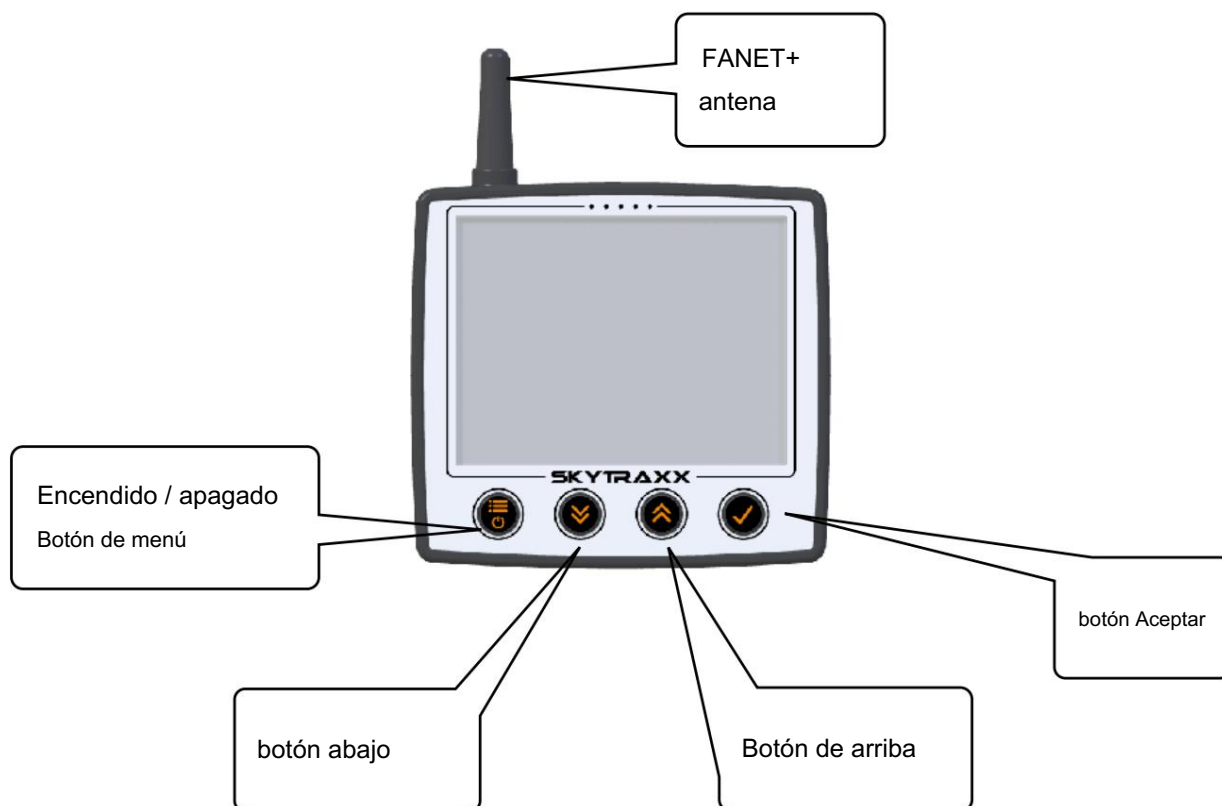

Teclas de función

Todas las funciones y ajustes se pueden controlar con los cuatro botones de función. Son fáciles de usar incluso con guantes.

El botón en el extremo izquierdo (>Menú) tiene las siguientes funciones:

Encender (presionar brevemente y confirmar con >OK)

Apagar (presionar durante unos segundos, luego confirmar con >OK)

Menú (presione brevemente para ir al menú principal)

Atrás (presione brevemente para retroceder un nivel en el menú)

Restablecer: Mantenga presionado el botón durante 10 segundos, el dispositivo se reinicia. Va a Esto no elimina ningún dato.

Funciones de los dos botones centrales (>arriba / >abajo):

Navegar a través de elementos de menú individuales o cambiar los valores de configuración

Cambiar el volumen (página clásica) o la escala (páginas de mapas).

El botón derecho (>OK) tiene las siguientes funciones:

Confirma tu selección

Cambiar entre páginas de pantalla

menú principal

El menú principal le da acceso a los módulos individuales (funciones básicas) de su SKYTRAXX 5, por ejemplo para configurar las visualizaciones de su pantalla, acceder a su registro de vuelo o realizar ajustes generales. Puede acceder al menú principal usando el botón en el extremo izquierdo de su dispositivo (>Encendido / Apagado / Menú).

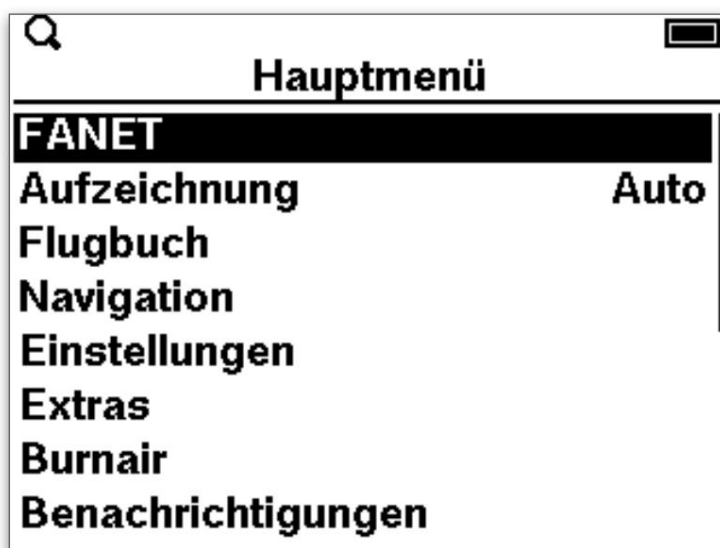

Utilice las teclas de flecha para seleccionar el elemento del menú deseado y confirme con el botón en el extremo derecho de su dispositivo (>OK).

Con >OK puedes avanzar un paso en el menú, puedes retroceder un paso con la tecla >Menú .

Tienes la siguiente selección en el menú principal:

FANET: Muestra los usuarios FANET actualmente activos, estaciones eólicas o terrestres FANET.

Grabación: alterna entre grabación automática después del inicio o grabación manual. Una pulsación larga evita la grabación.

Registro de vuelo: Contiene los datos guardados ordenados por año, mes y día y hora de inicio.

Navegación: gestión de waypoints y rutas, funciones de competición.

Configuración: Ajustes individuales.

Extras: estado del dispositivo, registro de cambios después de las actualizaciones de software.

Burnair: Accede a tus servicios de Burnair.

Notificaciones: Información sobre descargas automáticas (espacio aéreo, obstáculos) así como avisos activos de sala de ascensor y obstáculos.

Apagar

Barra de estado

En la parte superior de la pantalla, una barra de estado proporciona información sobre:

Los símbolos individuales tienen el siguiente significado:



Conexión de datos activa



Buscar información de actualización



Conexión USB activa



Actualización activa



Fijación GNSS (recepción GPS suficiente)



Calidad de la conexión móvil

Aviso de espacio aéreo desactivado temporalmente



Reproducción (registro de vuelo)



Bluetooth activo



Estado de carga de la batería



la batería se está cargando

La barra de estado es visible en todos los menús y durante unos segundos al cambiar de pantalla. Usted especifica cuánto tiempo aparece la barra de estado en las pantallas de vuelo al cambiar

>Configuración >Gestión general >Ocultar barra de estado

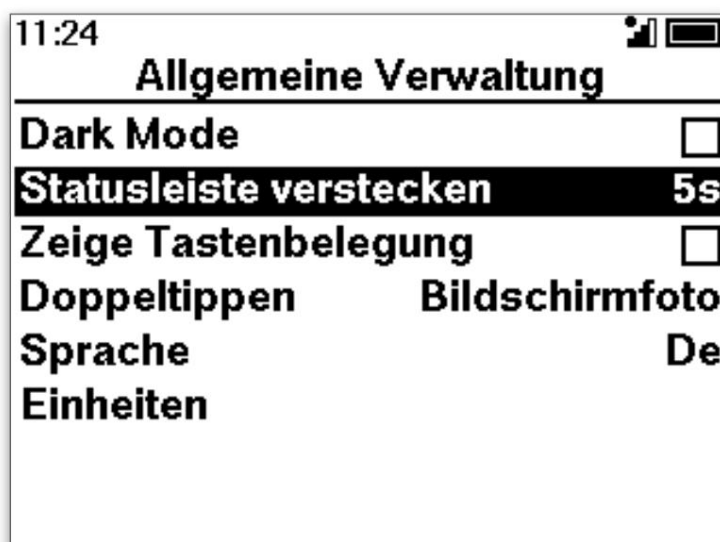

Ajustes básicos

El SKYTRAXX 5.0 está listo para volar nada más sacarlo de la caja sin ningún cambio en la configuración. La preconfiguración se basa en los años de experiencia práctica de muchos pilotos.

No obstante, recomendamos activar la conexión del teléfono móvil, configurar el acceso WiFi y el perfil de piloto. Esto significa que puede utilizar inmediatamente los servicios en línea de Skytraxx (actualizaciones automáticas del espacio aéreo, obstáculos, base de datos del terreno y firmware del dispositivo), así como el seguimiento en vivo.

Más adelante en estas instrucciones se describe cómo puede adaptar el dispositivo a sus preferencias y hábitos específicos.

Activando la conexión celular

La conexión móvil está inicialmente inactiva cuando compras tu SKYTRAXX 5. Para activar, seleccione >Conexión a Internet >GSM en el menú principal y luego siga las instrucciones en pantalla.

Ampliación de servicios en línea.

Una vez que actives los servicios online, podrás utilizarlos gratuitamente durante tres meses. Si desea que las actualizaciones de espacio aéreo, terreno, obstáculos y firmware sigan descargándose automáticamente y directamente en su SKYTRAXX 5, extienda el plazo de los servicios en línea a través de la tienda Skytraxx.

30 días antes de la finalización del plazo de los servicios online, el dispositivo te recuerda automáticamente la posibilidad de renovación. Todo lo que necesitas hacer es seguir las instrucciones en la pantalla.

Administración General

En el menú principal , en >Configuración >Administración general, encontrará, entre otras cosas, la configuración del idioma, las unidades de medida de la pantalla y la duración de la Indicación de estado.



Las opciones individuales son:

Modo oscuro: fuente clara sobre un fondo oscuro

Ocultar barra de estado: después del tiempo seleccionado, la barra de estado desaparece borde inferior de la pantalla

Doble toque: determina qué sucede cuando tocas dos veces la carcasa del dispositivo golpear.

Idioma: Elija entre alemán, francés, inglés, polaco e italiano

Unidades: Selección de unidades para velocidad, distancia y coordenadas.

Sistema.

Como regla general, no es necesario cambiar nada en esta configuración.

Información de la pantalla de vuelo

Al cambiar entre pantallas de vuelo, aparece durante un breve periodo de tiempo en la parte inferior de la pantalla.

Información sobre el significado actual de los cuatro botones del dispositivo:

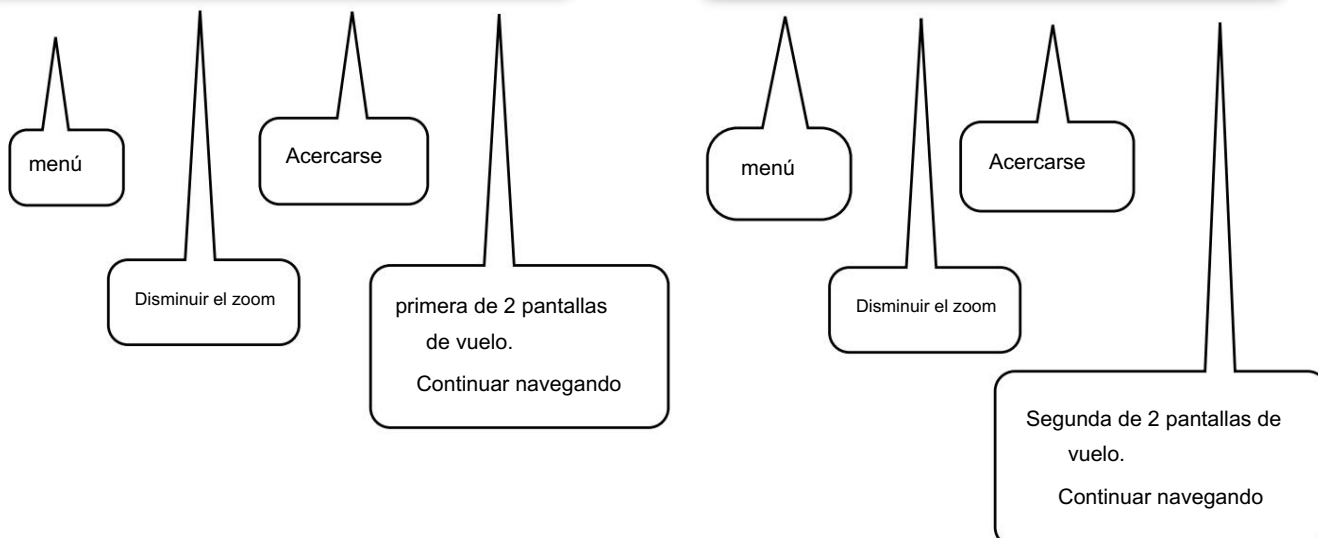
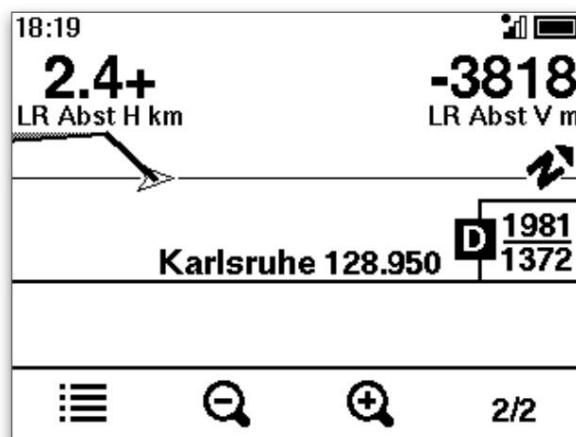
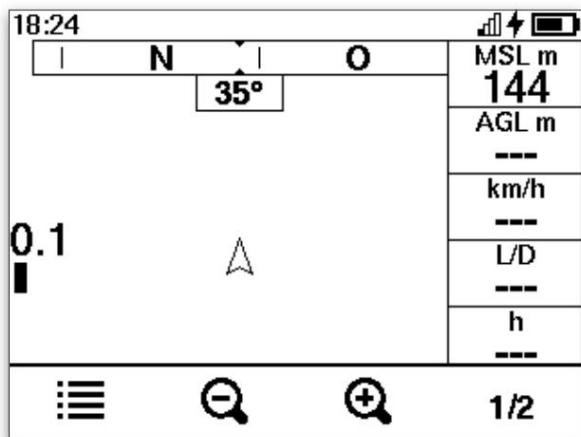

Barra de desplazamiento

La barra gris en el borde derecho de la pantalla indica que un menú tiene varias páginas. El desplazamiento hacia arriba o hacia abajo se realiza usando las teclas de flecha.

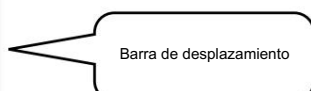
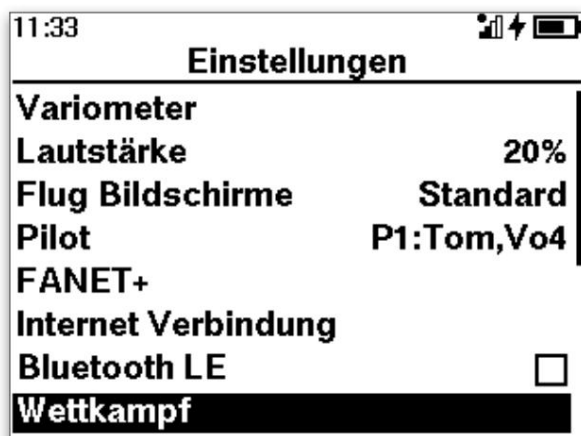

Personaliza tu SKYTRAXX 5

Su instrumento de vuelo puede comunicarse con otros pilotos a través de FANET+ , transmitir datos de vuelo actuales para seguimiento en vivo y, después del vuelo, transferir el archivo IGC en el que está registrado su vuelo directamente a un servidor en línea (DHV-XC, XC-Contest, XCglobe...).

Si habilita las opciones relevantes, el dispositivo también transmitirá su nombre y avión.

Por lo tanto, lo mejor es guardar sus datos de piloto en el SKYTRAXX 5 en el perfil de piloto. Luego están disponibles para las funciones de comunicación previa solicitud.

Si tiene varias alas o diferentes pilotos vuelan con el instrumento de vuelo, también puede crear varios perfiles de piloto y seleccionarlos en consecuencia para el vuelo.

Si lo desea, el SKYTRAXX 5 también puede guardar los datos de acceso a uno o más servidores en línea en el llamado perfil OLC. (OLC significa Concurso en Línea).

Esto hace posible cargar vuelos directamente desde SKYTRAXX 5 . El requisito previo para ello es un teléfono móvil activado o una conexión WiFi. Para obtener más información, consulte los capítulos Conexión de datos y Concurso en línea.

Perfil piloto

Utilice el botón izquierdo (>Encendido/Apagado/Menú/Atrás) para abrir el menú principal de su dispositivo y luego utilice los botones de flecha para seleccionar Configuración y Piloto.

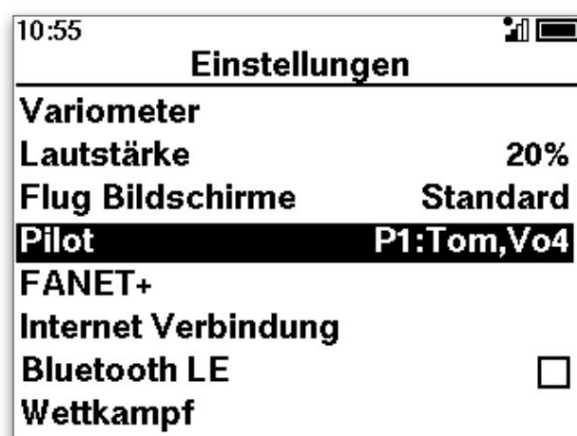
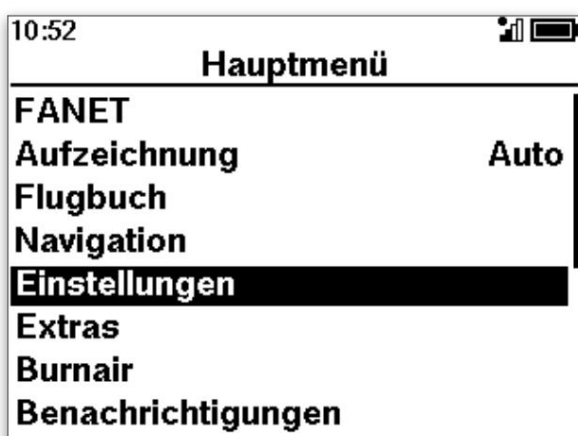

Modo de edición

! Sostenga su dispositivo horizontalmente antes de seleccionar uno de los campos de entrada.
Ahora aparecerá una pantalla similar al teclado de una computadora.

Incline lentamente su dispositivo alrededor de los ejes longitudinal y transversal para mover el cursor y confirme la letra seleccionada con el botón >Aceptar.

Finalmente, confirme su entrada con Aceptar en el teclado en pantalla. Haz esto para cada uno.

Cuadro de entrada.

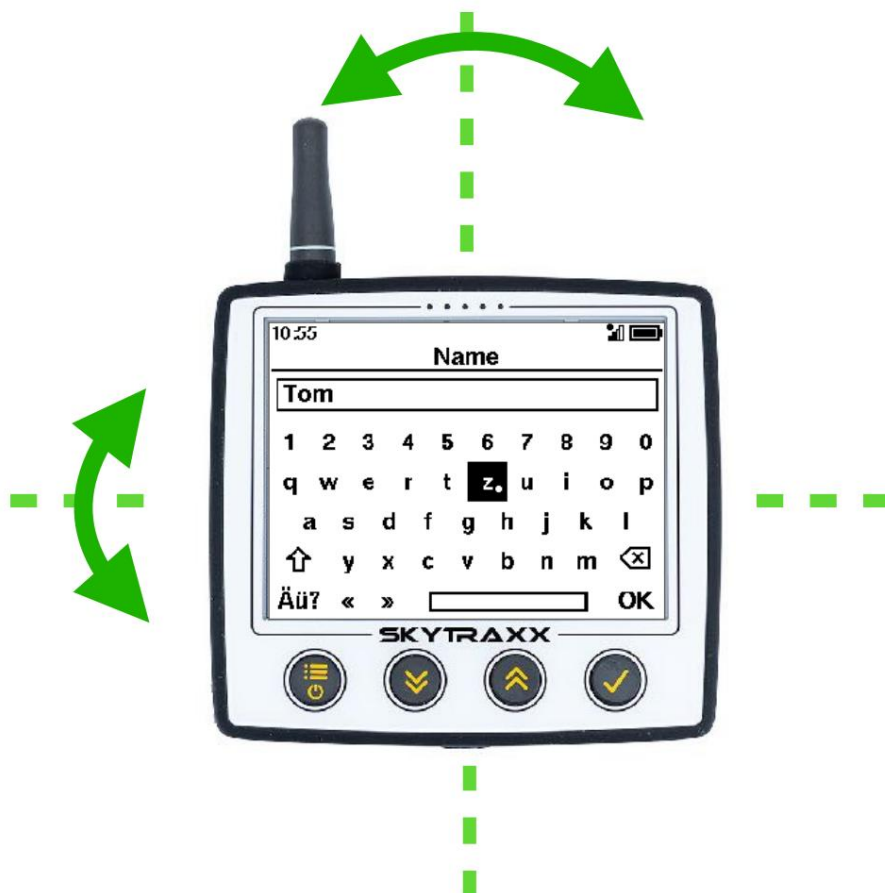

10:55	Pilot	
Profil 1	Tom,Vo4	
Profil 2		
Profil 3		
Profil 4		

10:55	Profil 1	
Name	Tom	
Marke	AirDesign	
Flügel	Volt 4	
Typ	Gleitschirm	
Zulassung	EN C	
Auswählen		

Las funciones básicas del SKYTRAXX 5

Variómetro

Probablemente la parte más importante de su instrumento de vuelo sea el variómetro. Te informa si estás ascendiendo o descendiendo con tu avión. ¿Qué tan fuerte es el aumento o

El dispositivo puede mostrarle el hundimiento mediante una señal acústica o en la pantalla.

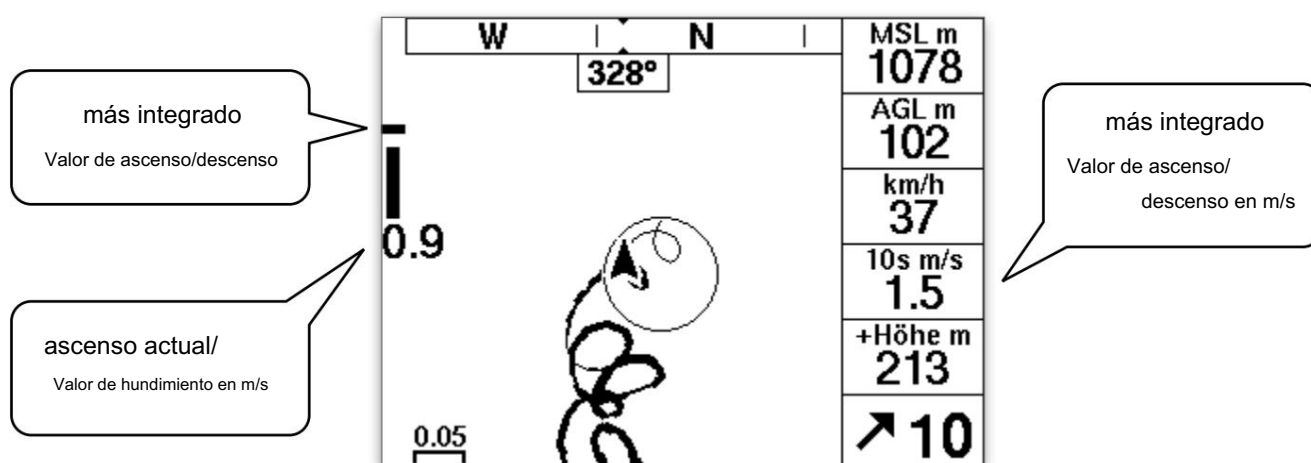

Indicación visual en la pantalla.

La barra muestra el valor de ascenso o descenso determinado actualmente por varios sensores. Si el valor excede +4 m/s o -4 m/s, la escala cambia automáticamente a valores más altos.

La pequeña barra horizontal muestra el valor promediado en un intervalo de tiempo de libre elección: Ajustes > Variómetro > Tiempo de integración del Vario.

Recomendamos un valor entre 7 y 10 segundos. Un circuito termal dura en normalmente entre 15 y 20 segundos. Si tiene medio círculo en el medio, vale la pena girarlo y volver a centrarlo (configuración predeterminada: 10 segundos).

La pantalla principal también muestra el valor actual de ascenso/descenso como un número en el centro de la barra de visualización del Vario. Un campo de visualización independiente muestra el valor integrado .

Este campo de visualización también se puede configurar en todas las demás pantallas de vuelo.

Para obtener más información, consulte el capítulo [Pantallas de vuelo](#).

Señal acústica (bip)

La señal acústica Vario le ayuda a concentrarse en su entorno mientras realiza el arranque térmico sin tener que mirar la pantalla.

Correctamente configurado, le brinda información inmediata y muy precisa sobre las térmicas y el estado de su vuelo.

Muchos pilotos se llevarán bien con el ajuste estándar. Sin embargo, también puede adaptar la señal acústica de forma muy precisa a sus preferencias y a las condiciones del lugar de vuelo.

Ajustes del variómetro

Uso del tono ascendente

La configuración del tono de ascenso define el punto en el que su avión asciende y el Vario comienza a emitir un pitido. Sin embargo, la térmica en la que se encuentra el avión aumenta significativamente más que el valor del sonido de ascenso (el ascenso del avión en la corriente ascendente = aumento de la masa de aire - el avión se hunde).

Como regla general, se recomienda utilizar un tono ascendente. 0,2 m/s (>Configuración >Variómetro >Inserto de tono de escalada). A continuación recibirá información acústica, cuando realmente sube.

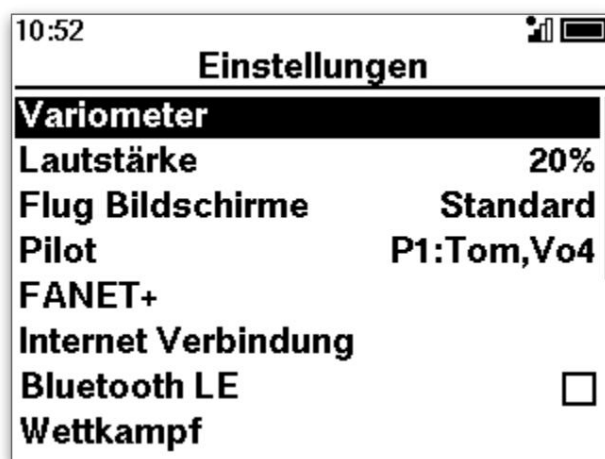
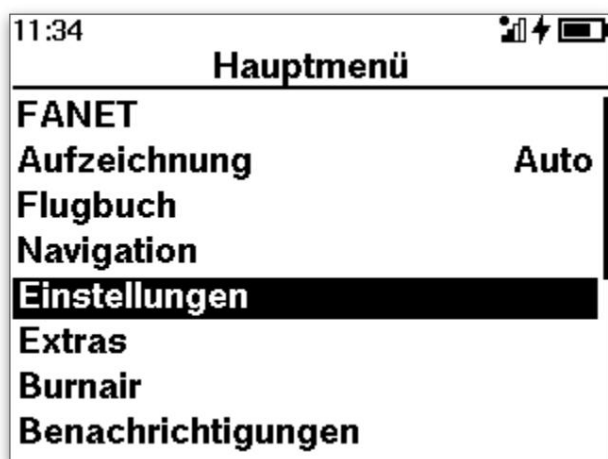

Si ya tienes algo de experiencia con el vuelo térmico, también puede resultar útil utilizar un tono de ascenso de -0,3 m/s. Porque si tienes una tasa de caída más baja que la tasa de caída de tu propio avión (aprox. -0,8 a -1 m/s), estás en una masa de aire ascendente.

Uso del tono hundido

El tono de hundimiento puede informarle de un hundimiento severo. Como regla general, está configurado para que la utilización (ver arriba) sea del 100%, es decir, es un tono continuo (se puede distinguir claramente del tono ascendente).

Si te encuentras en un descenso pronunciado, deberás cambiar de línea de vuelo (aprox. 45°) y acelerar contra el viento.

Si quieres utilizar el fregadero es cuestión de gustos.

Ajustar la sensibilidad

La sensibilidad determina la rapidez con la que reacciona el Vario a los cambios en la escalada o Direcciones receptoras. Los sensores incorporados son extremadamente precisos y responden sin demora. Con la sensibilidad configurada en alta, su SKYTRAXX 5 comunicará cada ligero cambio en la actitud de vuelo con una pantalla y un pitido.

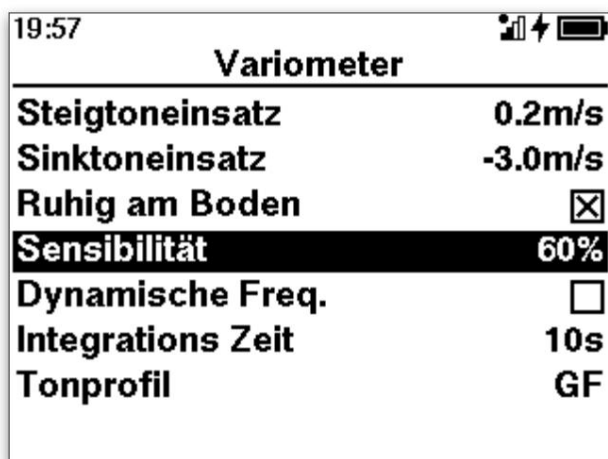

Variometer	
Steigtoneinsatz	0.2m/s
Sinktoneinsatz	-3.0m/s
Ruhig am Boden	<input checked="" type="checkbox"/>
Sensibilität	60%
Dynamische Freq.	<input type="checkbox"/>
Integrations Zeit	10s
Tonprofil	GF

Una configuración vario sensible es útil para pilotos con mucha experiencia térmica.

Si tienes poca experiencia con

Si eres un aficionado al vuelo térmico, te recomendamos una sensibilidad del 50-60%; de lo contrario, las fuertes fluctuaciones en la señal acústica te confundirán. que beneficiarte.

Otras opciones de configuración para el Vario

Silencioso en tierra: el Vario sólo emite un pitido durante el vuelo.

Frecuencia dinámica: la frecuencia del tono se adapta inmediatamente a los valores ascendentes o descendentes, lo que significa que incluso un solo pitido puede variar en tono.

Los ajustes Vario del SKYTRAXX 5 están preconfigurados para que se adapten a una amplia gama de requisitos prácticos de vuelo.

Perfil de sonido

Puedes ajustar la señal acústica del Vario según tus necesidades utilizando cuatro parámetros ajustar:

1. Frecuencia: Tono dependiendo del valor de subida o bajada.
2. Duración del tono: Duración del tono de pitido individual
3. Utilización: Duración de la pausa entre pitidos. Alta utilización = corta Descanso, baja utilización = descanso largo
4. Volumen: dependiendo del valor de ascenso o descenso

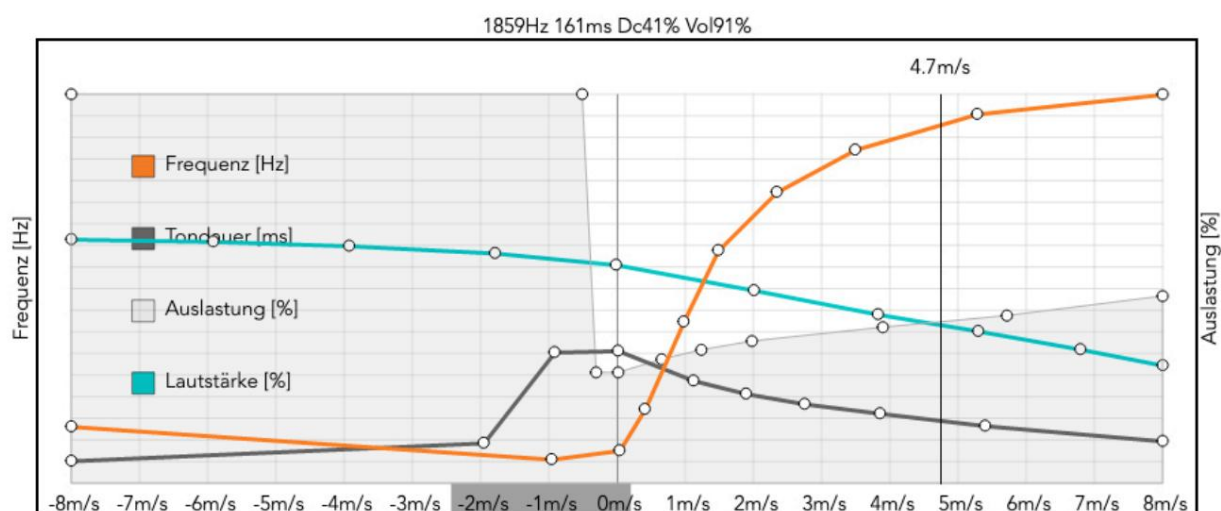

Todos estos parámetros se pueden configurar utilizando el editor de sonido en el sitio web de Skytraxx.

Enlace al editor de sonido en el [sitio web de Skytraxx](#) >

Elija el perfil de sonido y la sensibilidad variable según las condiciones de vuelo. El La configuración se puede cambiar rápidamente.

volumen

Ajuste el volumen lo más bajo posible, idealmente para que pueda escuchar el pitido durante el vuelo. Así podrás utilizar el pitido para apoyar el vuelo en térmica, pero al mismo tiempo también podrás entrenar tu instinto.

Recomendación para la configuración del perfil de sonido.

Planicie, valores de ascenso bastante bajos en térmicas y entrada o entrada bastante difícil.
centrado difícil:

Elija un aumento significativo de la frecuencia del sonido en el rango de +0,2 m/s a
aproximadamente 2 m/s. Luego deje que la curva de frecuencia se vuelva más plana
lentamente. Si tiene valores de ascenso muy fuertes, una diferencia de +/- 0,2 o 0,3 m/s tiene poca relevancia.

En zonas de escalada débil, es muy ventajoso para centrar si se pueden ver pequeñas diferencias
a través de la acústica del vario.

Montañas altas o subidas y bajadas generalmente fuertes, centrado bastante fácil

Elija una curva más plana para el aumento del tono dependiendo del
valor de escalada.

Duración y utilización del tono: una duración corta del tono combinada con una alta utilización
transmite incluso los cambios más pequeños en poco tiempo.

Volumen: el oído humano percibe los tonos Vario más altos con más fuerza que los más bajos.
Si los sonidos agudos le molestan al subir con fuerza, reduzca el volumen en esta zona.

Una vez que hayas configurado todos los parámetros a tu gusto, guarda tu perfil de sonido como un
archivo. Luego cargue este archivo en el directorio "vario-tones" de su

SKYTRAXX y seleccione el perfil de sonido en el dispositivo en

>Ajustes >Variómetro >Perfil de sonido desactivado.

Los perfiles de sonido son compatibles e intercambiables entre dispositivos de las series 2.1,
3.0, 4.0 y 5.

Ya encontrarás en tu dispositivo una serie de perfiles de sonido predefinidos para
diferentes condiciones de vuelo. ¡Pruébalos!



Altímetro

El SKYTRAXX 5 siempre determina la altitud de vuelo basándose en la presión del aire (esto es un requisito de la ley de aviación). Como ésta fluctúa, el dispositivo se calibra cuando comienza a utilizar la posición GPS determinada y su información de altitud.

Esto significa que, independientemente de las condiciones meteorológicas (o de la presión atmosférica), después del despegue siempre verá la altitud barométrica correcta (y la única que es relevante en términos de legislación aeronáutica) en el campo de visualización de altitud MSL (Main Sea Level). - sobre el nivel medio del mar). - conseguir.

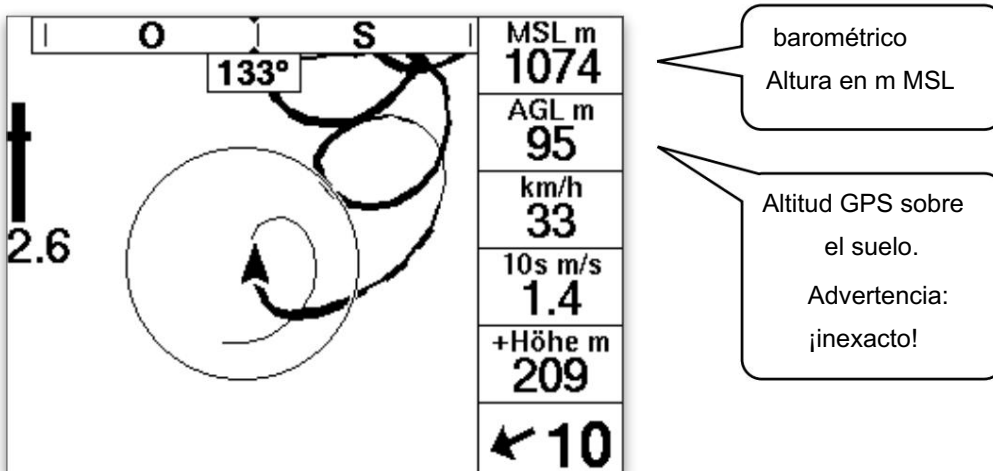

Debido a que la presión del aire del vuelo puede cambiar, la altitud mostrada puede diferir ligeramente de la altitud correcta (más cuanto más dure el vuelo).

¡ Por lo tanto, utilice siempre la altitud visual para el rumbo de aterrizaje!

El SKYTRAXX también puede mostrarle aproximadamente la altura sobre el suelo (AGL - Above Ground Level). El dispositivo determina esta altitud basándose en una base de datos interna para la elevación del terreno y su posición GPS actual.

! ATENCIÓN: la indicación AGL sólo corresponde aproximadamente a la altura real sobre el suelo y puede diferir significativamente de ella. Esta pantalla es útil para la navegación en espacios aéreos para los cuales a veces se aplican limitaciones de altura sobre el suelo (por ejemplo, RMZ). ¡Nunca utilice AGL para rodamientos de aterrizaje!

Dado que su SKYTRAXX 5 compara la medición de la altitud barométrica con la posición GPS determinada, la altitud convertida a presión de aire normal (1013,25 hpa) también está disponible (altitud QNE).

¿Qué son QFE / QNE / QNH / QFF?

Para obtener una explicación, [consulte el artículo sobre los grupos Q en el DWD >](#)



Espacios aéreos

El SKYTRAXX 5 ofrece un excelente apoyo al navegar por espacios aéreos gracias a la visualización muy clara en la pantalla.

Su instrumento de vuelo SKYTRAXX contiene una base de datos de espacios aéreos en todo el mundo. Los datos para ello los proporciona la plataforma XCContest.org.

Si la conexión de datos en el SKYTRAXX 5 y los servicios en línea están activados, el dispositivo actualiza automáticamente los datos del espacio aéreo de forma continua.

Muchos espacios aéreos sólo están activos temporalmente. Los tiempos de activación o los períodos en los que los espacios aéreos temporales no están activos también se almacenan en la base de datos interna del espacio aéreo del dispositivo.

En el menú >Configuración >Espacio aéreo >Tiempo de activación , puede elegir si desea que se le avise cuando se acerque (tiempo de activación APAGADO) o solo cuando el espacio aéreo esté activo (tiempo de activación ENCENDIDO).

! Tenga en cuenta que, en casos excepcionales, es posible que se produzcan cambios a corto plazo que la base de datos del espacio aéreo no puede tener en cuenta. Sólo son jurídicamente vinculantes los tiempos de activación que se publican diariamente en los correspondientes NOTAM.

El SKYTRAXX 5 puede mostrar el espacio aéreo en todas las visualizaciones de mapas.

(>Configuración >Pantallas de vuelo : seleccione Pantalla de vuelo y luego Opciones

>Espacios aéreos activados)

El SKYTRAXX 5 muestra los límites horizontales como en el mapa de la OACI y los límites verticales como la altura MSL. El dispositivo también calcula las alturas AGL.

las superficies de vuelo se ajustan a la presión del aire actual en altitud MSL.

Por ejemplo, si el límite de un espacio aéreo está marcado con 2980, entonces el campo de visualización de altitud MSL mostrará exactamente 2980 m según la presión del aire actual en el límite del espacio aéreo.

Vista lateral de la pantalla de vuelo

En la configuración básica del SKYTRAXX 5 encontrarás la pantalla de vuelo "Cross View" al lado de la pantalla principal "Home Page". Esto se hará visible automáticamente tan pronto como se acerque al espacio aéreo sujeto a restricciones.

También puedes cambiar entre las dos pantallas de vuelo manualmente con >OK .

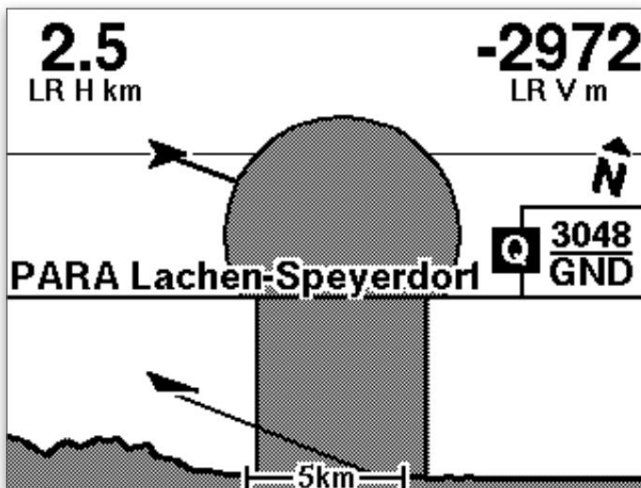

La vista horizontal te lo pone más fácil
Orientación tridimensional.

Espacios aéreos de pantalla de vuelo

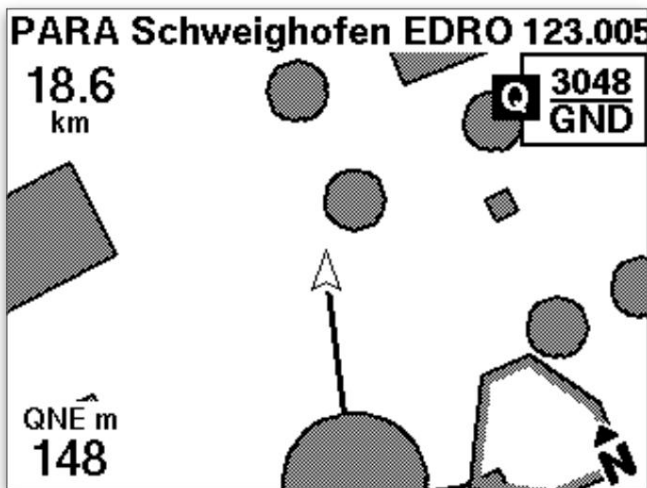

La pantalla de vuelo de Airspace también le muestra información detallada sobre espacios aéreos individuales.

Verá una línea de conexión en la pantalla entre su posición (flecha en el medio de la pantalla) y el espacio aéreo seleccionado actualmente. Inicialmente apunta al espacio aéreo más cercano a tu posición.

Utilice las teclas de flecha para obtener información sobre el siguiente espacio aéreo.

Advertencia del espacio aéreo - distancias de advertencia

Si se acerca a un espacio aéreo cerrado o a una zona peligrosa, el SKYTRAXX 5 le avisará a tiempo. Puede establecer la distancia horizontal y vertical a la que recibirá una advertencia del dispositivo.

(>Configuración>Espacio aéreo>Distancia de advertencia ...)

Si cae por debajo de la distancia de advertencia, escuchará una señal acústica clara y aparecerá una pantalla de advertencia:

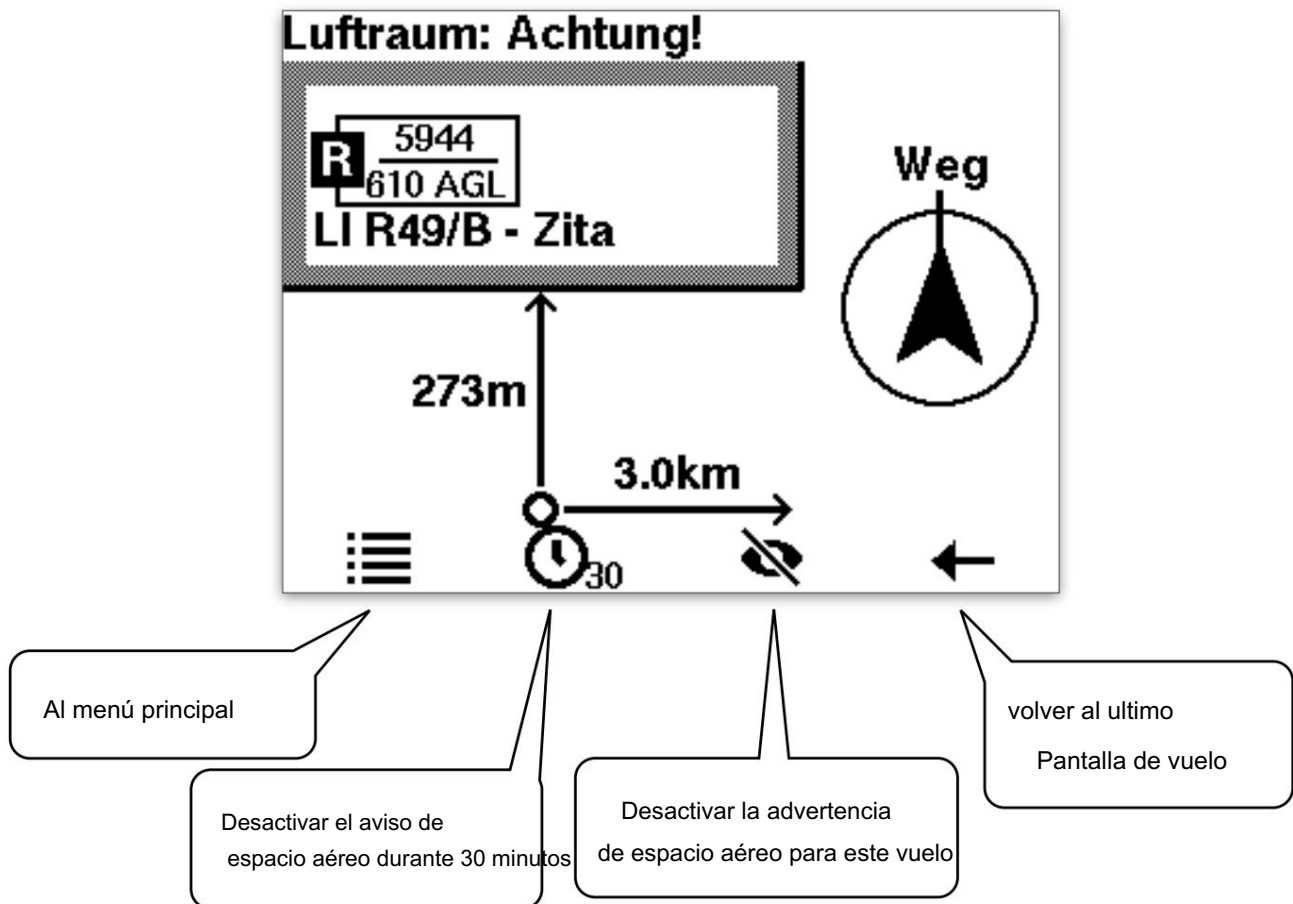

En el lado derecho de la pantalla verá una flecha. Apunta en la dirección del camino más corto para salir de la zona de aproximación.

Para salir del área crítica, ¡vuela de modo que la flecha apunte hacia arriba! Este es la dirección de vuelo actual!

Puede desactivar la advertencia de espacio aéreo durante un período de 30 minutos o durante todo el vuelo posterior, por ejemplo si se trata de un espacio aéreo temporal.

y estás seguro de la no activación o si se trata de una zona de peligro (por ejemplo, zona de paracaidismo).

Si ya se encuentra dentro del espacio aéreo restringido o una zona de peligro, aparece la siguiente pantalla:

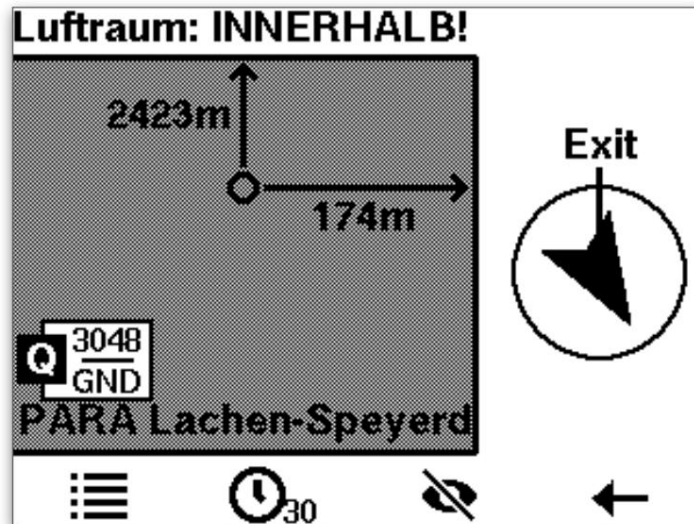

Para la ruta de escape y desactivar temporalmente la advertencia como esta

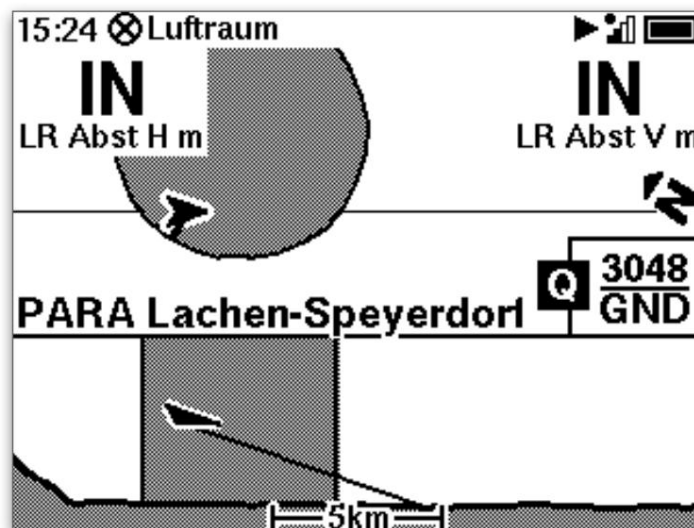

Funciones GPS

Su instrumento de vuelo SKYTRAXX 5 tiene un módulo de navegación por satélite (GPS) incorporado. Después de encenderlo, el dispositivo necesita aproximadamente 1-2 minutos (en casos excepcionales hasta 10 minutos) hasta que reciba suficientes señales de satélite para determinar la posición exacta.

Encienda siempre su SKYTRAXX 5 unos minutos antes del vuelo.

A continuación, el altímetro barométrico se compara automáticamente con la altitud del GPS.

El módulo GPS puede realizar numerosas funciones determinando la posición en el espacio. proporcionar:

Velocidad sobre el terreno

Relación de planeo sobre el suelo

Dirección y velocidad del viento.

Funciones de navegación como GoTo, ruta, tareas de competición, etc.

Cálculos de ruta de vuelo, como distancia recorrida, distancia calificada

Reglas de competición, puntos XC, km XC, velocidad XC, optimización del triángulo

Advertencia de aproximación al espacio aéreo

Aviso de aproximación de un obstáculo (cable de teleférico, línea de alta tensión, turbina eólica, etc.)

Hora y tiempo de vuelo

Podrás visualizar los cálculos del módulo GPS en las diferentes pantallas de vuelo .

Algunas pantallas ya están preestablecidas según la pantalla de vuelo, otras puedes configurarlas tú mismo.

Consulte el capítulo Definición de pantallas de vuelo.

Relación de planeo sobre el suelo

El Skytraxx calcula su tasa de planeo sobre el terreno en función de la distancia recorrida y la pérdida simultánea de altitud. Normalmente está en el rango de 8 a 10 en aire en calma sin térmicas.

Si la tasa de planeo es (significativamente) menor, puede que valga la pena utilizar el acelerador.

Puede utilizar la visualización de la tasa de planeo sobre el suelo para determinar si vale la pena volar aceleradamente.

Si el planeo es muy alto, tienes viento de cola o estás en dirección ascendente masa de aire.

Al ascender, aparece el valor de ascenso integrado en lugar de la relación de planeo.

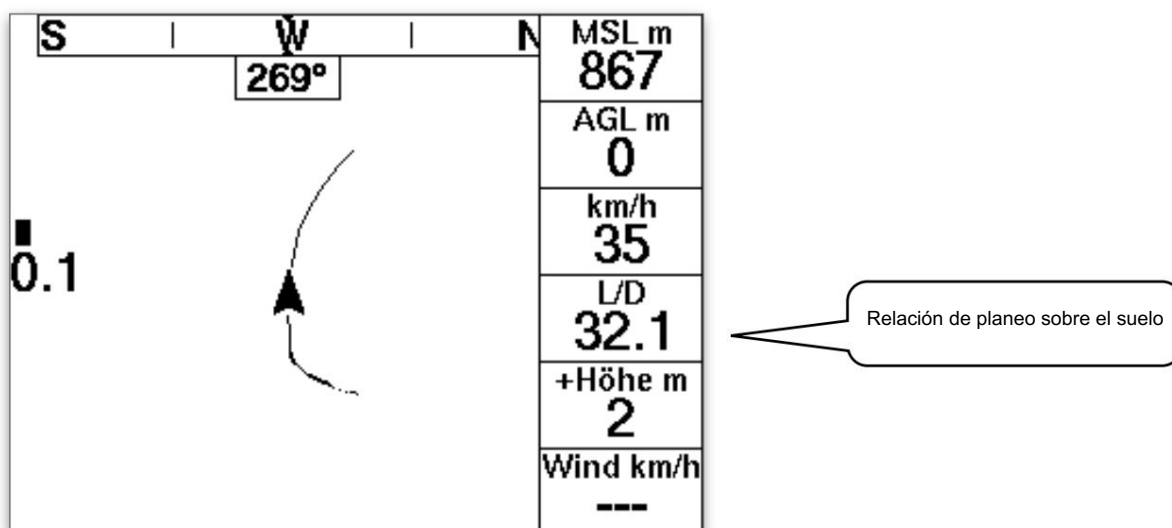

Dirección y velocidad del viento.

El Skytraxx calcula los datos del viento a partir de diferentes velocidades en diferentes direcciones de vuelo. El cálculo es más preciso si has volado uno o más círculos uniformes, por ejemplo en térmicas.

Por lo tanto, al inicio del vuelo no existe un cálculo fiable del viento, incluso si el dispositivo muestra algo.

! El cálculo del viento es sólo una indicación y los valores reales del viento puede variar, especialmente a diferentes alturas.

Preste atención a posibles indicadores de viento en tierra, especialmente antes de aterrizar.

(Manga de viento, banderas, estelas de humo, árboles, hierba...)

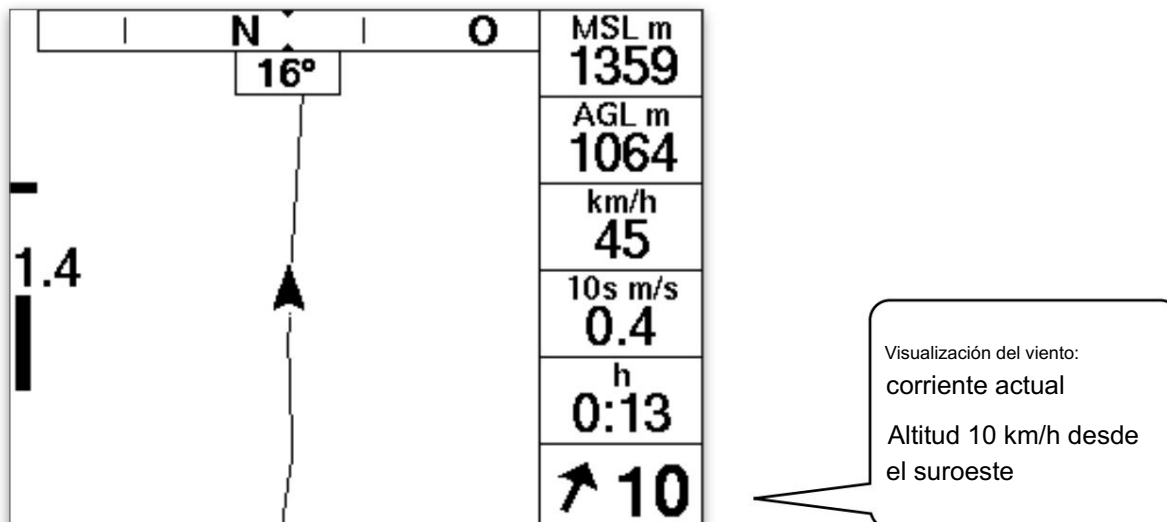

¡ La información del viento más fiable para el aterrizaje es la manga de viento en el lugar de aterrizaje!

Información del viento en superficie

Actualmente existen numerosas estaciones eólicas en los lugares de despegue y aterrizaje, así como en lugares relevantes para evaluar la situación meteorológica actual.

Puede recibir todos los datos del viento enviados a través de FANET inmediatamente con el SKYTRAXX 5:

en una página de mapa si ha activado la opción Estaciones de viento (>Menú >Configuración >Pantallas de vuelo)

a través de la lista de usuarios de FANET (>Menú >FANET >Estaciones eólicas)

Los datos de muchas otras estaciones eólicas están disponibles a través de la conexión a burnairMap

23:26	Wetter Stationen
SP Blaettersberg	WNW 2/4
Orensfels, 555m	W 26/30
Hohenberg, 550m	W 17/26
Madenburg, 456m	WSW 9/11
Meckenheim, 125m	SSW 6/8

disponible. Consulte el capítulo de Burnair._____

asistente termico

El SKYTRAXX 5 le proporciona una ayuda de centrado sofisticada . Está disponible a través de diferentes pantallas de vuelo:

Página principal de la pantalla de vuelo

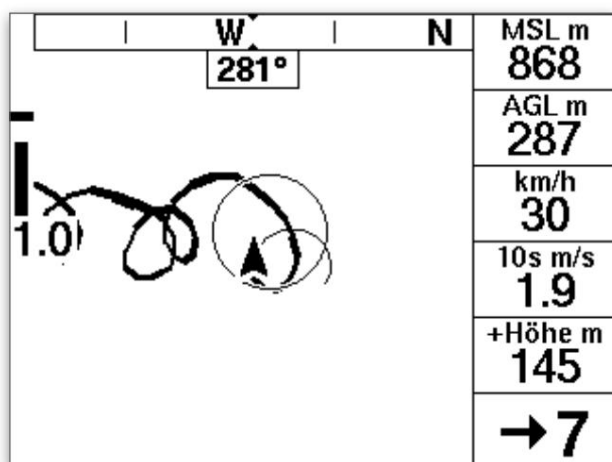

Asistente térmico de pantalla de vuelo

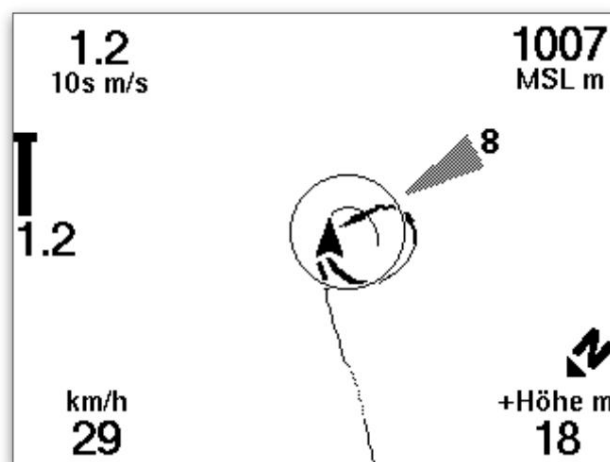

Las teclas de flecha cambian el factor de zoom de la vista

Volando con el asistente térmico

El SKYTRAXX 5 muestra su trayectoria de vuelo en la pantalla . Cuanto más gruesas son las puntas del trazado del río, más fuerte es la subida.

La línea delgada muestra la trayectoria de vuelo supuesta para los próximos segundos, es decir, la trayectoria de vuelo si continúa volando como lo hace actualmente con un radio de curva uniforme.

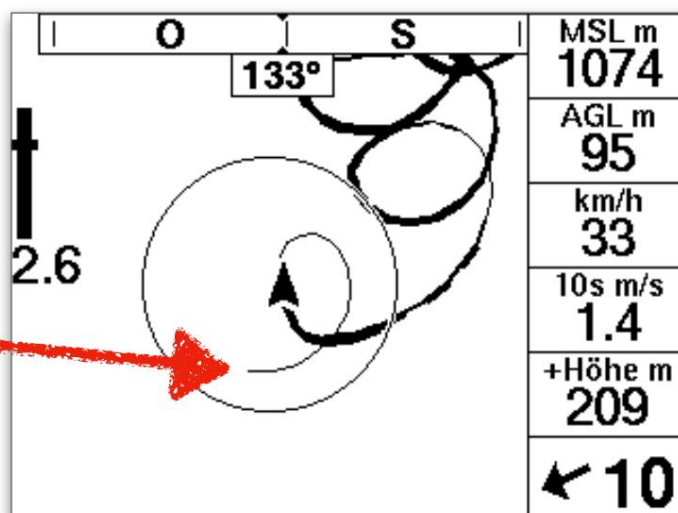

Tan pronto como hayas realizado los primeros círculos o bucles en la corriente ascendente, el dispositivo reconoce la zona de mejor ascenso. Skytraxx calcula ahora la zona de mejor ascenso (centro térmico) a partir del valor de ascenso, la compensación del viento y el propio descenso del avión . Aparece un círculo en la pantalla :

centro térmico calculado

El centro de corriente ascendente calculado por el dispositivo.

También puede estar fuera de los círculos o bucles de búsqueda anteriores.

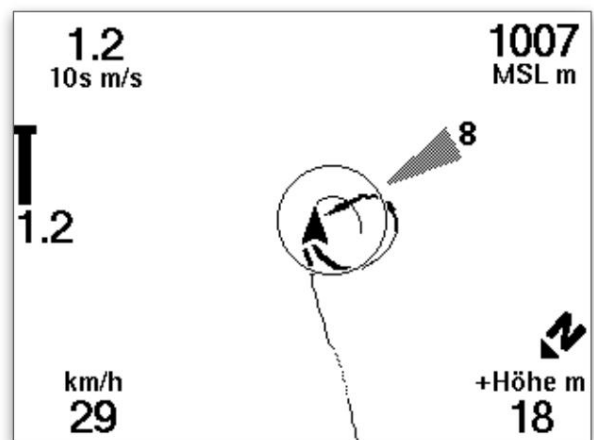
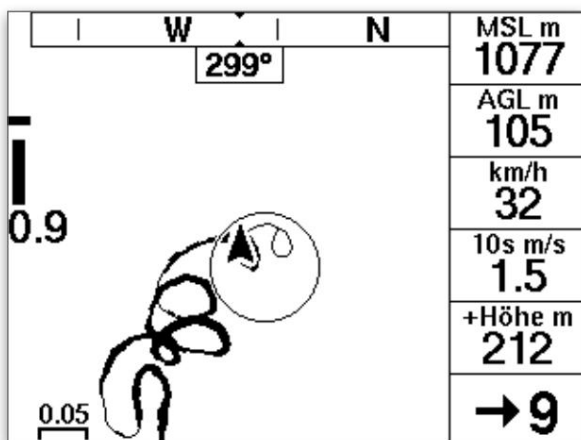
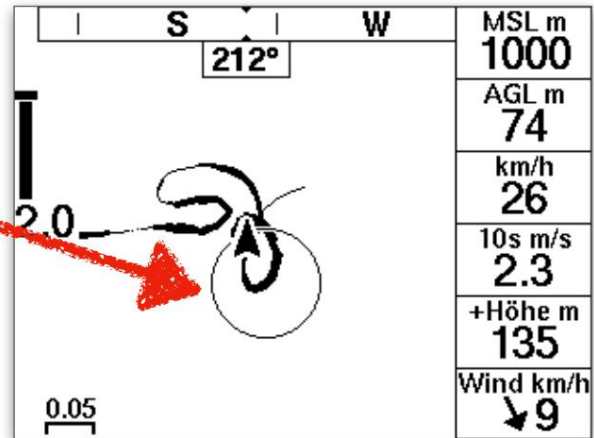

Ahora continúa volando para que la línea delgada esté siempre en el círculo térmico calculado. restos.

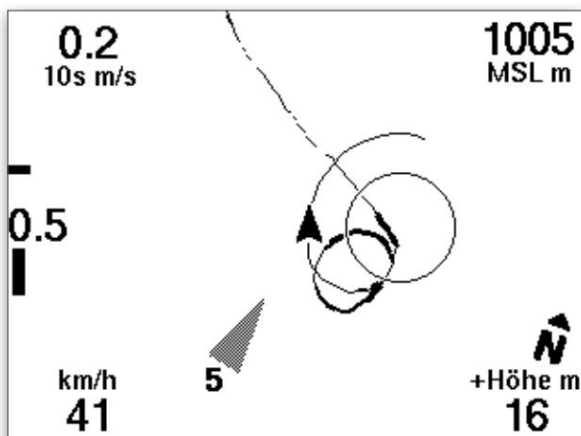

Corrija su radio de giro o trayectoria si la línea delgada se sale del círculo.

Si ha activado la activación automática del asistente térmico en la configuración de sus pantallas de vuelo (consulte el capítulo "Configuración de pantallas de vuelo" para más detalles) , la visualización de la pantalla cambia automáticamente a la pantalla de vuelo del asistente térmico cuando se detecta una corriente ascendente utilizable y viceversa . al anterior cuando la corriente ascendente sale de la pantalla de Vuelo.

Utilice la pantalla de vuelo principal O la pantalla de vuelo del Asistente Térmico como ayuda para el centrado.

Campo de visualización de ganancia de altitud/tiempo de vuelo

En la página principal encontrará el campo de visualización de ganancia de altitud/tiempo de vuelo. El dispositivo calcula la ganancia (o pérdida) de altitud a partir del punto en el que el asistente térmico detecta cambios en la corriente ascendente.

Índice de planeo del campo de visualización / int.Vario

El SKYTRAXX 5 muestra la tasa de planeo sobre el suelo o el ascenso integrado en otro campo de visualización en la página principal (ver variómetro, ascenso integrado).

El contenido de los dos campos de visualización cambia entre los respectivos parámetros dependiendo de si estás escalando o planeando.

También puedes activar estos campos de visualización en la pantalla de vuelo de Thermal Assist y en otras pantallas .

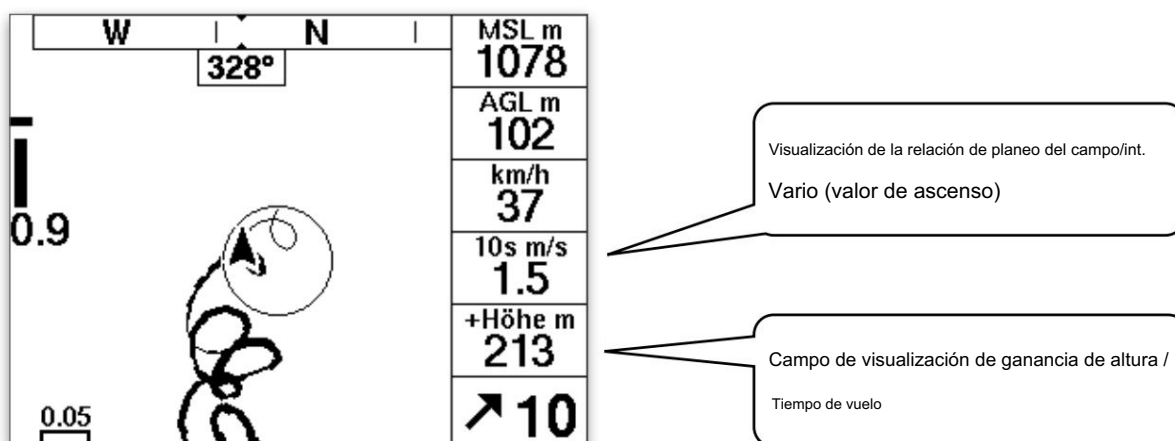



Registro de vuelo

El SKYTRAXX 5 guarda los datos de vuelo registrados en el registro de vuelo interno del dispositivo como un archivo IGC (opcionalmente también como un archivo KML para Google Earth).

Llame con >Menú >Libro de vuelos

Los registros guardados están organizados por año, mes, día y hora de inicio.

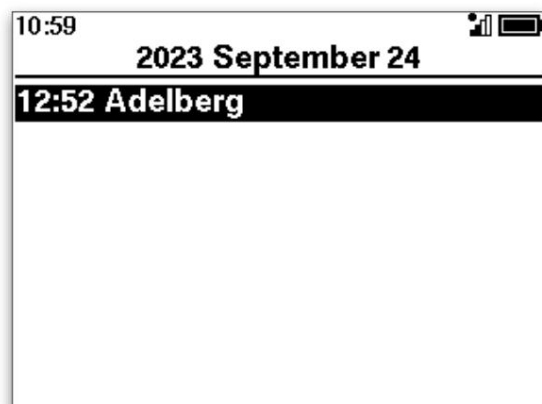
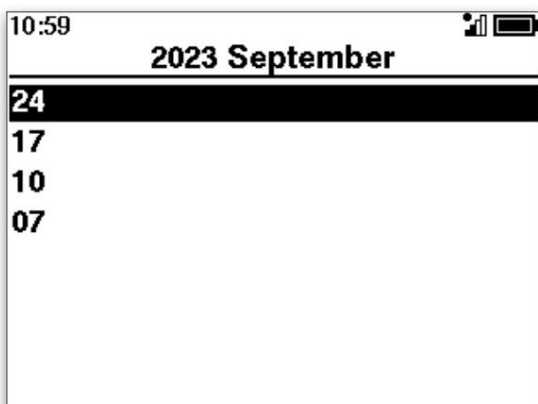
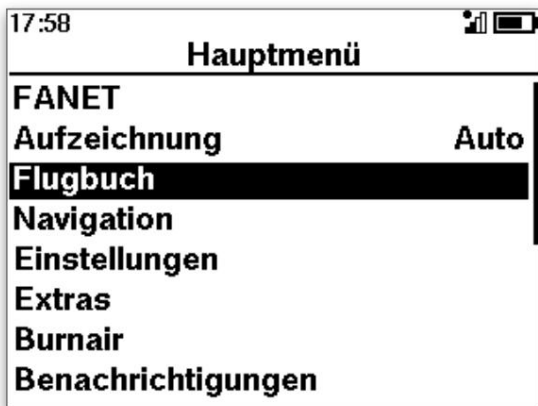

Análisis de vuelo

Busque el vuelo deseado en el registro de vuelos y luego seleccione >Análisis

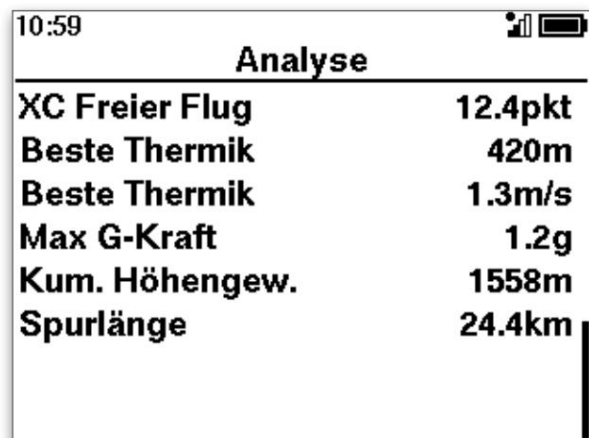
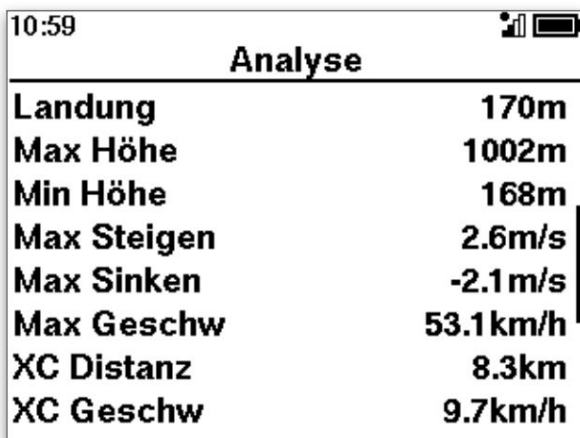
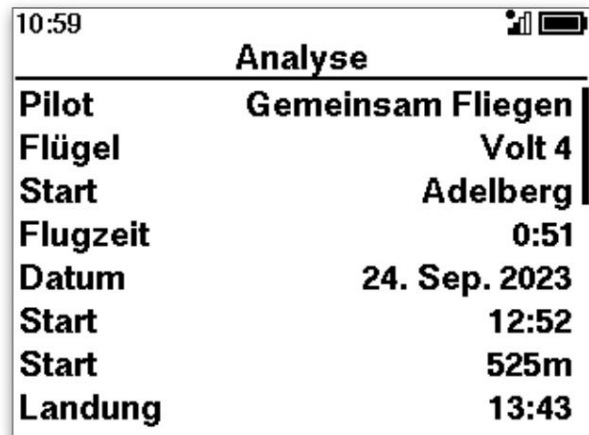
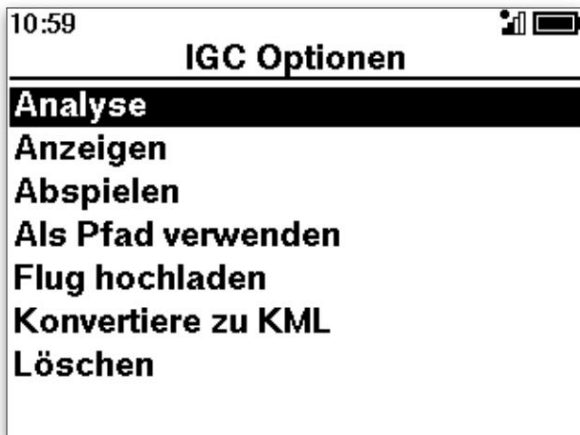

Cambie entre las páginas individuales usando las teclas de flecha >arriba >abajo.

Mostrar vuelo

También puede ver el vuelo en una página de mapa compartida con el perfil de altitud del Ver vuelo:

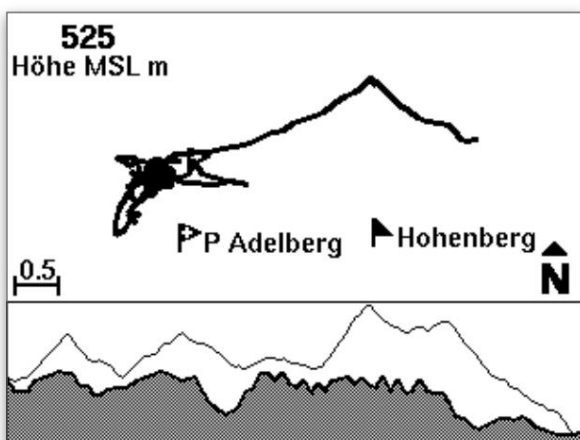

Utilice las teclas de flecha para desplazarse por la ruta de vuelo. El pequeño círculo marca la posición actual en el mapa y la línea vertical en el perfil de elevación.

Subir vuelo

Si ha creado un perfil OLC (consulte el capítulo [Concurso en línea](#)), puede cargar un vuelo desde su registro de vuelo desde SKYTRAXX 5 directamente a un servidor OLC:

Para cargar un vuelo, selecciónelo en el libro de vuelos (ver capítulo Libro de vuelos) y en opciones de IGC seleccione >Subir vuelo y el perfil OLC correspondiente.

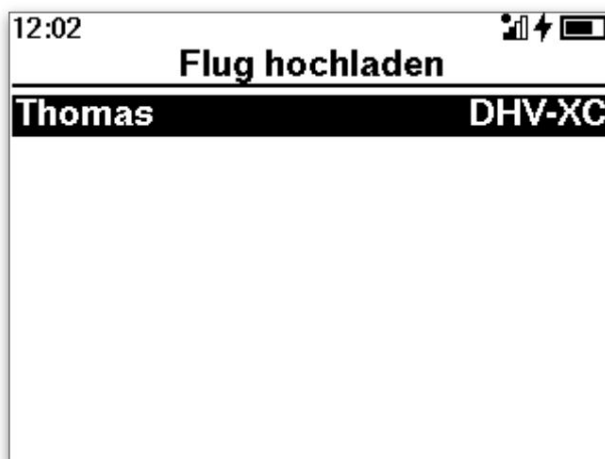
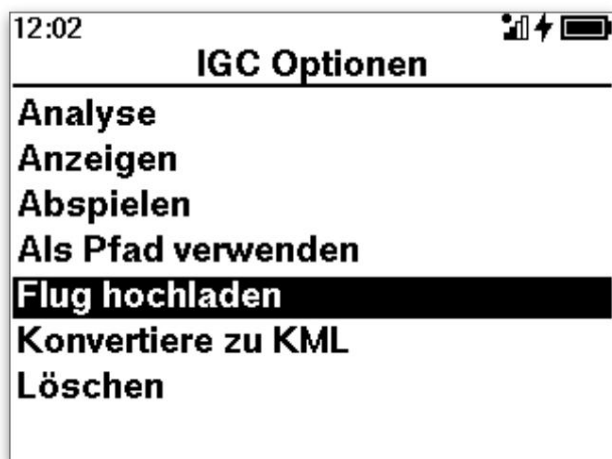

Para comprobarlo, el SKYTRAXX 5 muestra nuevamente los parámetros para cargar: fabricante de la aeronave (marca), ala (dispositivo), ¿el vuelo debe ser visible públicamente o solo debe guardarse en su registro de vuelo en línea en el servidor?

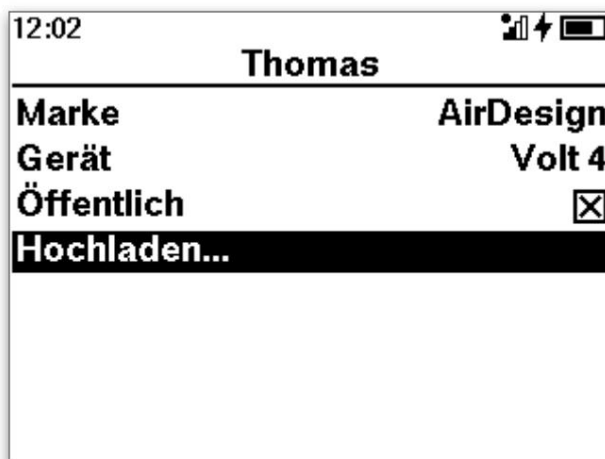

Con >Cargar inicias la carga al servidor OLC.

jugar vuelo

Si lo deseas, tu SKYTRAXX 5 te mostrará en la pantalla un vuelo del registro de vuelo en tiempo real o en aceleración (2x, 4x, 8x, etc.) como en el propio vuelo.

Para ello, selecciona el vuelo por año, mes, día y hora de inicio y luego dirígete a opciones IGC >Reproducir. Ahora verás todas las pantallas exactamente como lo harías en vuelo, incluidas las advertencias de espacio aéreo y obstáculos.

Jugar vuelos es particularmente adecuado para cambiar la configuración del Pantallas de vuelo de prueba.

Puede cambiar las pantallas de vuelo durante la reproducción, realizar cambios en su configuración (campos de visualización, parámetros de visualización del mapa) o en su orden, agregar o eliminar pantallas de vuelo (>Menú >Configuración >Pantallas de vuelo).

Puede cambiar la velocidad de reproducción con >Menú >Reproducción y luego con las teclas de flecha. Confirma y regresa al vuelo con >Menú.

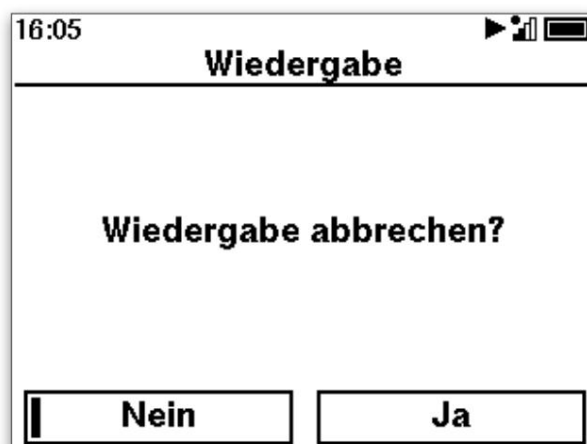
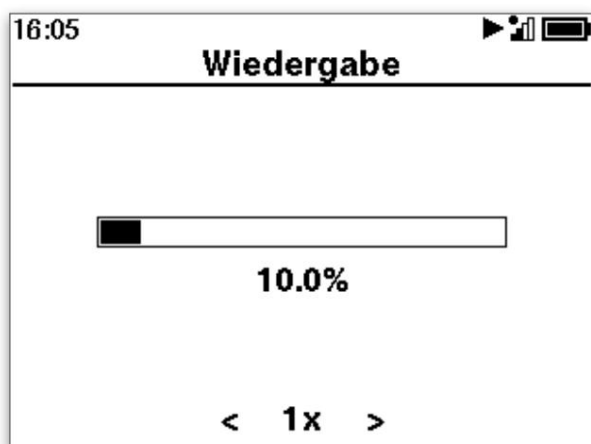
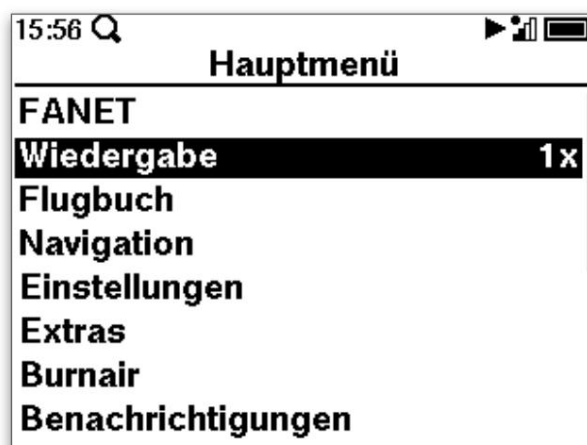

Para finalizar la reproducción , seleccione >Menú >Reproducción y luego use el botón izquierdo (>Menú / Atrás) para salir del cuadro de diálogo de reproducción.

Confirme que desea cancelar la reproducción con Sí .



FANET+

FANET es un sofisticado sistema de comunicación basado en red de radio para intercambiar información entre aeronaves.

FANET+ también envía datos de posición en un formato que pueden ser evaluados por receptores FLARM.

FLARM es un sistema para evitar accidentes por colisión.

Los receptores FLARM evalúan los datos de posición de la señal FANET y calculan si puede ocurrir una colisión si ambas aeronaves continúan su trayectoria de vuelo sin cambios. Si este es el caso, el FLARM advierte al piloto a mayor distancia y sugiere un rumbo alternativo.

Al vincular FANET+ y FLARM, nuestros colegas de vuelo rápido, como planeadores, aviones a motor o helicópteros, pueden detectarnos tempranamente y evitarnos a tiempo.

Los parapentes son tan lentos que no es necesaria una advertencia electrónica de colisión; podemos reaccionar y evitarnos unos a otros más rápidamente en cuanto nos vean.

Transmisión de datos con FANET

FANET+ transmite continuamente datos de posición, velocidad, rumbo (dirección de vuelo), ascenso o valor de hundimiento, el tipo de aeronave (parapente, ala delta, planeador, etc.), un estado y un identificador único (FANET ID).

Opcionalmente, puede transmitir su nombre en texto plano.

Usted especifica los datos de nombre, tipo y tipo de aeronave en el perfil de piloto de SKYTRAXX 5 (consulte el capítulo [Perfil de piloto](#)).

Otros participantes de FANET, receptores FLARM y numerosas estaciones terrestres compatibles con FANET y FALRM pueden recibir estos datos siempre que estén dentro del alcance de radio.

Los dispositivos FANET también funcionan como estaciones repetidoras, lo que significa que reenvían señales de otros que pueden no estar dentro del alcance de recepción directa.

Esto da como resultado un alcance de la señal FANET en el aire y con buen tiempo de 10 km a más de 150 km.

! Atención: si tienes activado FANET o FLARM en tu dispositivo (configuración predeterminada), usted es "visible" para el público, es decir, en numerosas plataformas en línea para seguimiento en vivo y, por supuesto, para otros participantes de FANET y FLARM.

Si no quieres enviar tu nombre en texto plano, desactiva la opción
Envíe el nombre en >Menú principal >Configuración >FANET

Estado de FANET

El SKYTRAXX 5 detecta automáticamente si estás volando o moviéndote lentamente en el suelo o si tu posición permanece constante y envía el correspondiente estado FANET volando o caminando.

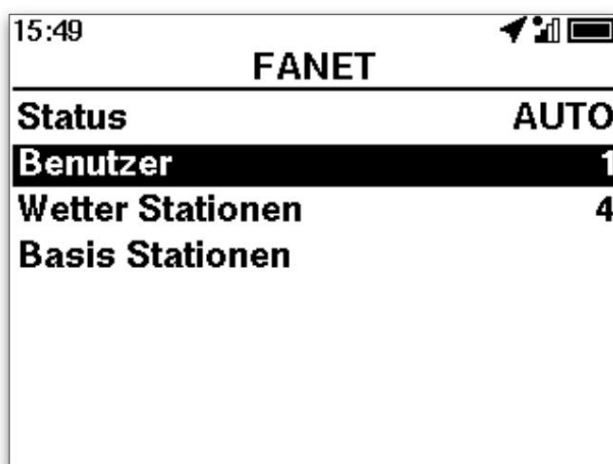
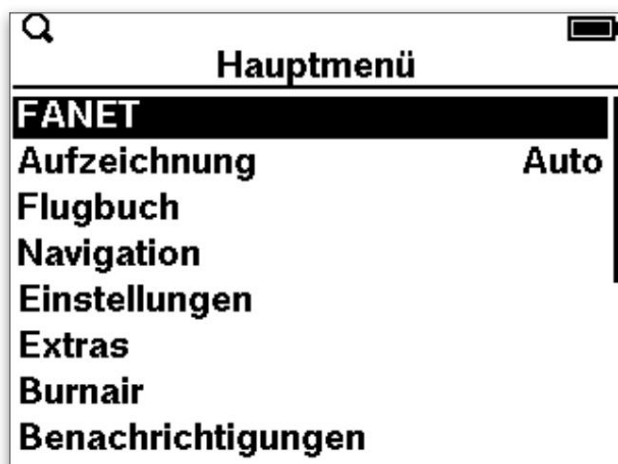

También puede enviar mensajes de estado adicionales a través de >Menú principal >FANET .

Listar el estado de FANET

Auto: detecta automáticamente si estás volando

Senderismo: se configura automáticamente si no vuelas

Vehículo: viaja con movimientos rápidos, pero no en vuelo.

Llévame contigo

Aterrizó bien - característica de seguridad: el SKYTRAXX 5 pregunta después del aterrizaje si es debe enviar el estado. Esto permite que otros vean que, si el dispositivo permanece encendido y no cambia de posición, no se ha producido ningún accidente.

Necesita asistencia técnica

Necesita atención médica

Llamada SOS: todos los participantes de FANET en el área de recepción están informados y pueden ver continuamente la señal SOS en la lista de usuarios y en el radar FANET (pantalla de vuelo). El estado SOS también aparece en el seguimiento en vivo (si la plataforma online lo reconoce como tal). Con otro dispositivo FANET puedes encontrar fácilmente el transmisor SOS usando la siguiente función .

Después del aterrizaje, confirme el estado de buen aterrizaje.

En caso de emergencia , establezca el estado en SOS.

Seguimiento en vivo

Seguimiento híbrido en vivo desde Fanet (si está activado) y GSM (si está activo).

>Menú principal >Configuración >FANET - activar seguimiento en línea.

Esto da como resultado un seguimiento en vivo casi perfecto y en tiempo casi real.

Actualmente existen numerosos portales en Internet a través de los cuales se puede seguir el seguimiento en directo con mayor o menor retardo y comodidad, p.e.

www.burnair.cloud : actualmente el sistema mejor optimizado para pilotos de parapente con numerosas funciones adicionales. Consulte también www.burnair.ch y el capítulo sobre Burnair en estas instrucciones.

openglidermap.org

planeadortracker.org

Térmicas FANET

Al evaluar los datos de vuelo de otros participantes de FANET, el SKYTRAXX 5 puede reconocer cuándo están ganando altitud con éxito en la corriente ascendente.

Con la opción térmica de FANET (activar con >Menú principal >Configuración >Pantallas de vuelo, luego seleccionar la pantalla de vuelo adecuada), estos participantes están en las pantallas de vuelo con visualización de mapas, así como en la pantalla de vuelo del asistente térmico como puntos (mapa) o círculos. (asistente térmico y mapa). visible con zoom alto).

Si está buscando térmicas, simplemente vuele al círculo térmico FANET más cercano. El SKYTRAXX 5 calcula de forma fiable y marca con el círculo el punto en el que hay que entrar en la corriente ascendente para captar las térmicas.

El dispositivo tiene en cuenta tanto la compensación del viento como la corriente descendente o ascendente.

Usuario FANET

Puede ver otros usuarios de FANET en las pantallas de su vuelo (ver opciones de pantalla de vuelo) u obtener información sobre los usuarios a través del menú: >FANET >Usuarios.

Seleccione el usuario deseado de la lista y luego >Información.

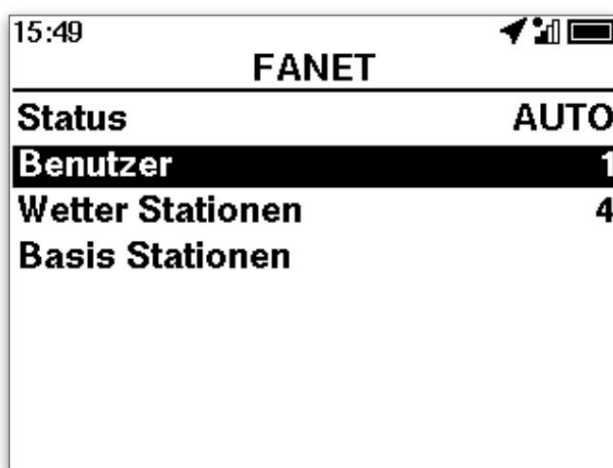
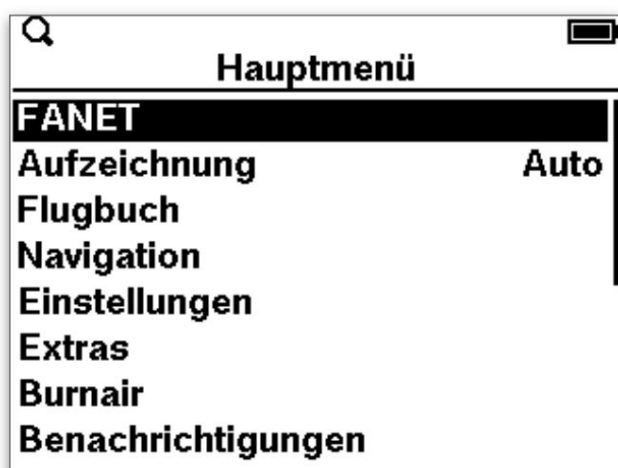

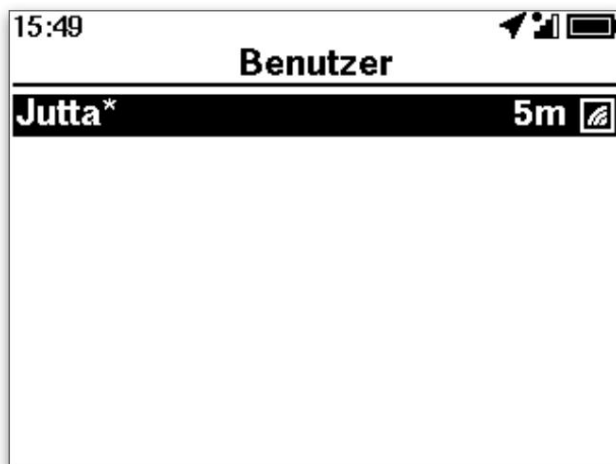

amigo fanet

Si hay muchos usuarios de FANET activos en un área de vuelo como Bassano, la visualización de un mapa puede resultar rápidamente confusa con todas las visualizaciones de FANET.

Por lo tanto, puedes limitar la visibilidad a aquellos que quieras ver (amigos de FANET).

Para que puedas definir a un amigo FANET como tal, este debe estar activo en tu área de recepción una vez. Luego seguirá siendo tu amigo hasta que lo elimines nuevamente de tu lista de amigos.

Establecer amigo FANET :

>Menú principal >FANET >Usuarios

luego seleccione el participante deseado de la lista de usuarios activos

Activar opción de amigo

Los participantes de FANET que están definidos como amigos aparecen **en verde** en la lista de usuarios (predeterminado: amarillo).

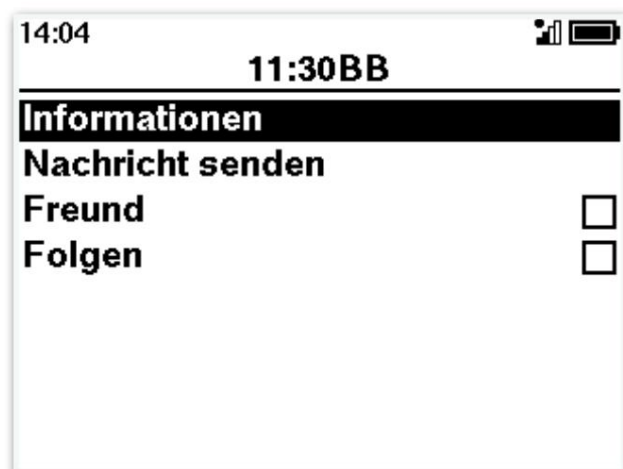

Función de seguimiento

Viajar juntos en un vuelo es una experiencia de vuelo especial. FANET ofrece una opción interesante para permanecer conectado incluso más allá del alcance visual: la función de seguimiento.

De manera análoga a la definición amigo, puedes activar siguiente. En cada visualización del mapa ahora encontrarás una línea recta entre tu posición y la del otro participante de FANET (independientemente de si esta persona es amigo de FANET o no).

También puede utilizar la visualización en los campos de libre definición de las pantallas de vuelo para mostrar la altitud MSL, la distancia, la velocidad de ascenso, etc. de su compañero (consulte el capítulo Configuración de las pantallas de vuelo).

Información de estaciones terrestres (por ejemplo, estaciones meteorológicas)

Ya existen estaciones meteorológicas en numerosos lugares, en su mayoría sitios de lanzamiento, que envían sus datos a través de FANET. Estos valores suelen estar disponibles en Internet al mismo tiempo.

El SKYTRAXX 5 reconoce estaciones meteorológicas y, cuando se activa la opción (anemómetro), las muestra como una manga de viento en las pantallas de vuelo con visualización de mapas .

(Ver también el capítulo Configuración de la pantalla de vuelo)

Con >Menú principal >FANET accedes a la lista de usuarios activos / estaciones meteorológicas / Estaciones base. Selecciona estaciones meteorológicas o estaciones base para acceder a la información para llegar a las estaciones individuales.



Wetter Stationen	
SP Blaettersberg	WNW 3/6
Orensfels, 555m	WNW 13/17
Hohenberg, 550m	W 16/20
Förle SP	SSW 2/8
Madenburg, 456m	SW 8/16
Meckenheim, 125m	SSW 8/11
Sessenheim, 121m	SW 9/15
Karlsruhe Bade, 124m	SW 15/15

Mensajes cortos

Envía mensajes cortos a otros participantes de FANET:

>Menú principal >FANET >Usuarios

Seleccionar usuario

Seleccione Enviar mensaje

Puede seleccionar el mensaje de una lista de textos predefinidos o mediante el

Editar función de entrada.

En el directorio de archivos de SKYTRAXX 5 se encuentra el archivo fanetMsg.txt. Edita esto

Archive con cualquier editor de texto (nota: ¡texto puro sin formato!) para crear rápida y fácilmente sus propias plantillas de mensajes.

Configuración de FANET

Puede configurar los ajustes generales de FANET a través de >Menú principal

>Configuración >FANET+

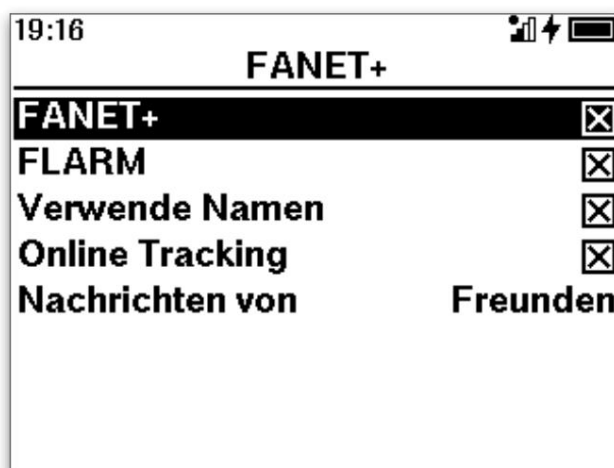
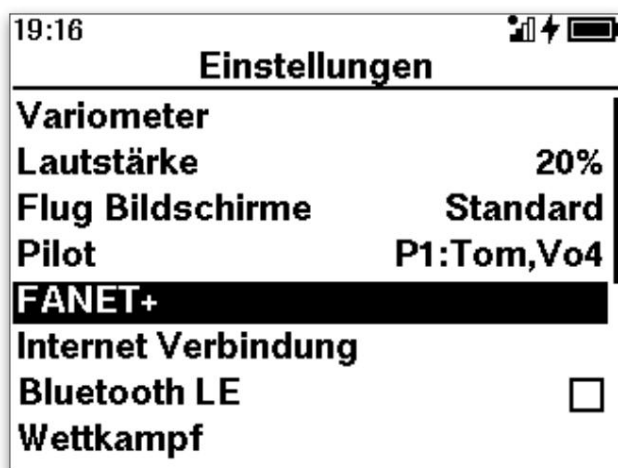

FANET+ - activación o desactivación básica de las funciones FANET

FLARM : envía una señal FLARM para evitar colisiones con otros

Usar nombres : publicar nombres del perfil piloto en texto sin formato. Si está deshabilitado, solo el ID de FANET es visible para los demás.

Seguimiento en línea : si está deshabilitado, la posición no se hará pública en Internet. desplegado.

Mensajes de : reciba mensajes de todos los participantes o solo de Amigos FANET

Además de las configuraciones generales para FANET+, hay opciones de FANET en la Pantallas de vuelo:

Mostrar campos con información sobre otros participantes, por ejemplo, altura MSL, Velocidad de ascenso, distancia, rumbo, etc.

Usuarios de FANET : mostrar todos o solo los amigos de FANET

Térmicas FANET : consulte el capítulo [Térmicas FANET](#) más arriba.

Configuración con >Menú principal >Configuración >Pantallas de vuelo

Luego seleccione la pantalla de vuelo deseada , luego el campo de visualización y finalmente el contenido deseado.

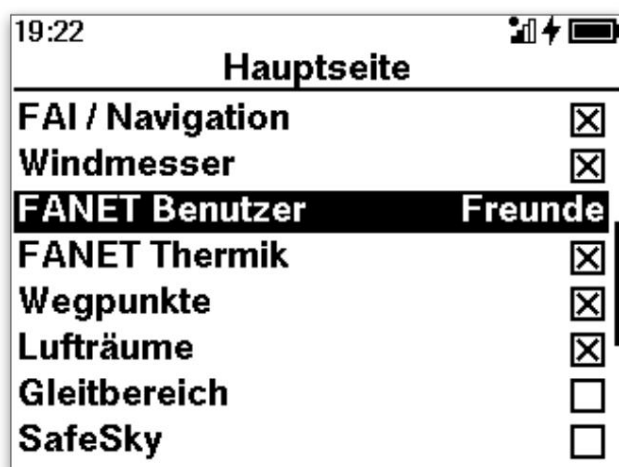

Cielo seguro

SafeSky es un sistema avanzado de advertencia de colisión. Integra todos los tipos habituales de transmisión de datos de vuelo (transpondedor, FLARM, FANET+...) y, por tanto, casi todos los aviones motorizados y no motorizados, incluidos los drones, que están equipados con transmisores de datos de vuelo.

Específicamente, esto significa:

Cuando se activa la opción SafeSky en el SKYTRAXX 5, todas las aeronaves equipadas con transpondedores, FLARM o FANET+ nos "ven" y pueden, si es necesario, ajustar su trayectoria de vuelo para evitar una colisión .

El SKYTRAXX 5 también muestra la aeronave correspondiente en las pantallas de vuelo con visualización de mapas si la opción está activada.

La sala supervisada se puede dividir en rangos de radio y altura en el SKYTRAXX 5 configúrelo para limitar las indicaciones en la pantalla al área relevante para la seguridad.

Configurar SafeSky

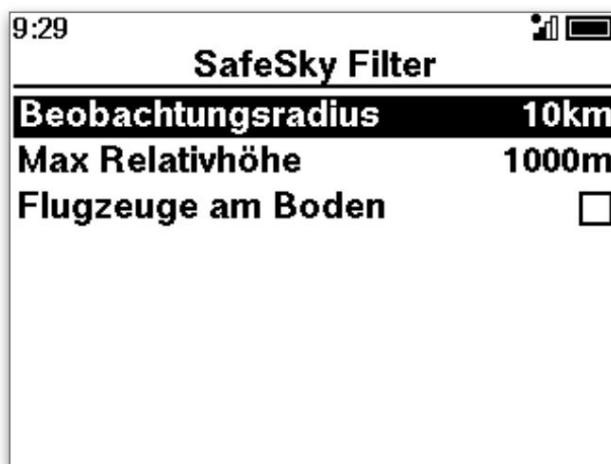
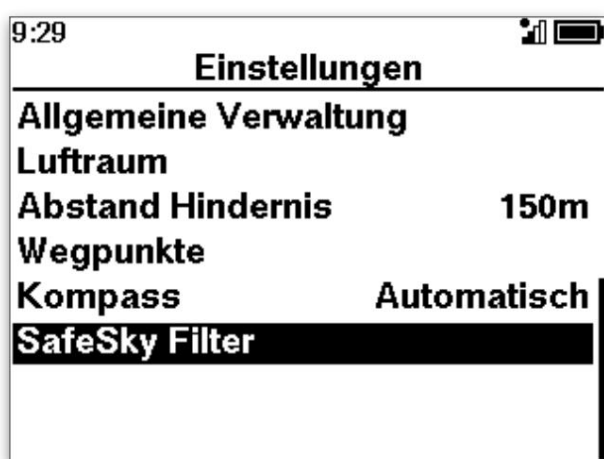

El radio de observación determina el área desde la que se muestran los participantes del tráfico aéreo, la altura relativa máxima determina el rango vertical en función de su posición actual.

Si está activado »Aviones en tierra«, también se muestran los aviones que están en espera (p. ej., helicópteros de rescate en tierra en acción)



Definir pantallas de vuelo

Ahora sabe cómo funcionan su instrumento de vuelo SKYTRAXX 5 y sus módulos de funciones individuales y puede decidir qué cálculos debe mostrarle su SKYTRAXX 5 y cómo en qué situación de vuelo.

Ya hemos creado visualizaciones de pantalla adecuadas para muchas situaciones de vuelo utilizando las pantallas de vuelo preconfiguradas. Puedes simplemente adoptarlos 1:1 o adaptarlos individualmente.

La idea detrás de esto es enfocar la visualización de la pantalla de manera clara e intuitiva en lo que necesitas específicamente, dependiendo de la situación. Esto significa que puede obtener la información que necesita con solo unos pocos vistazos al dispositivo y tener una visión clara del espacio aéreo y disfrutar del paisaje.

En la configuración estándar del SKYTRAXX 5 encontrará dos pantallas de vuelo predefinidas (página principal, vista horizontal), que cubren los requisitos para la mayoría de situaciones de vuelo.

Vía >Menú principal >Configuración >Pantallas de vuelo

Puede agregar pantallas de vuelo adicionales a la fila predefinida, cambiar el orden y eliminar pantallas de vuelo individuales .

Puede utilizar cada tipo de pantalla de vuelo tantas veces como desee , por ejemplo, si desea utilizar varios mapas o páginas de navegación para obtener una mejor visión general.

Para cambiar las pantallas de vuelo durante el vuelo, use el botón >Aceptar.

Cada vez que presione el botón, avanzará una pantalla de vuelo en el orden que especificó.

Las teclas de flecha cambian el volumen (lado clásico) o tienen función de zoom

(Páginas con representación cartográfica)

Perfil de la pantalla de vuelo

Puede combinar una serie de pantallas de vuelo en los llamados perfiles . resumir y guardar como tal.

Ya encontrarás en tu dispositivo algunos perfiles predefinidos para diferentes situaciones de vuelo, gustos y preferencias. Si ya conoce un Skytraxx 2.0 o 2.1, encontrará su visualización de pantalla habitual en el perfil Clásico.

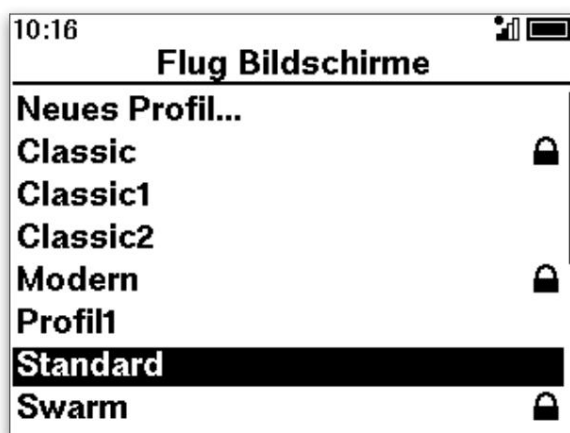
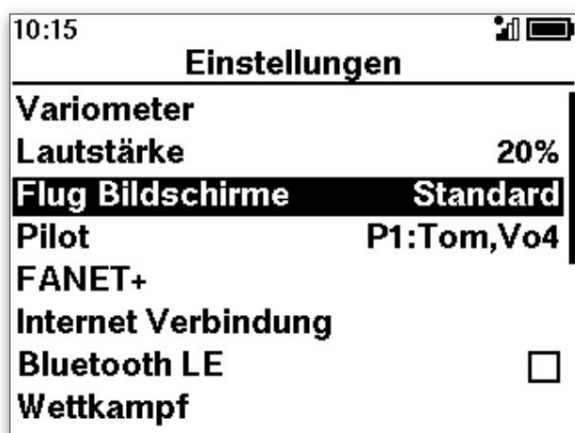

La configuración predeterminada es el perfil Moderno con página principal y vista horizontal. Del lado de la piel Hay una visualización de mapas, asistente térmico, brújula, vario con visualización de barras y visualización numérica, así como otros campos de visualización para MSL, AGL, velocidad, sobre el terreno, índice de planeo sobre el terreno o ascenso integrado, ganancia de altitud o tiempo de vuelo y viento. . La pantalla también muestra su seguimiento de vuelo durante los últimos minutos.

En la vista horizontal se puede ver un mapa con representación del espacio aéreo en la parte superior. y una vista lateral en la mitad inferior de la pantalla

Representación del espacio aéreo. Los campos de visualización adicionales proporcionan información sobre la distancia horizontal o vertical al espacio aéreo más cercano.

Las dos pantallas de vuelo cambian automáticamente dependiendo de la situación del vuelo, pero también puedes cambiar manualmente usando el botón >OK.

Seleccione o cambie su perfil con >Menú principal >Configuración >Pantallas de vuelo.

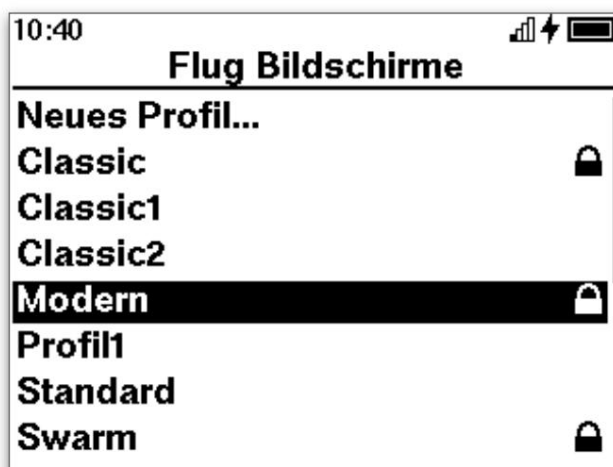
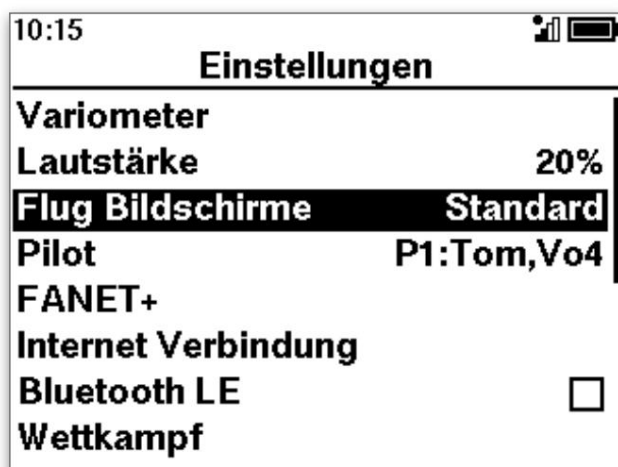

y luego >Activar para seleccionar o >Editar para hacerlo suyo adaptarse a las necesidades.

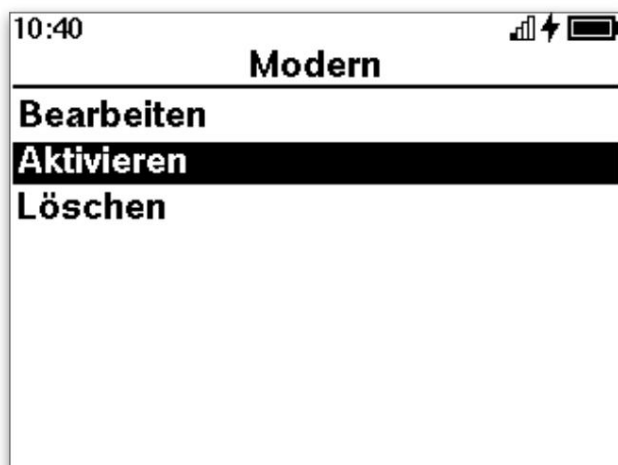

Editar perfiles de pantalla de vuelo

Cree un nuevo perfil, agregue o elimine pantallas de vuelo a uno existente

Pantallas de vuelo desde un perfil:

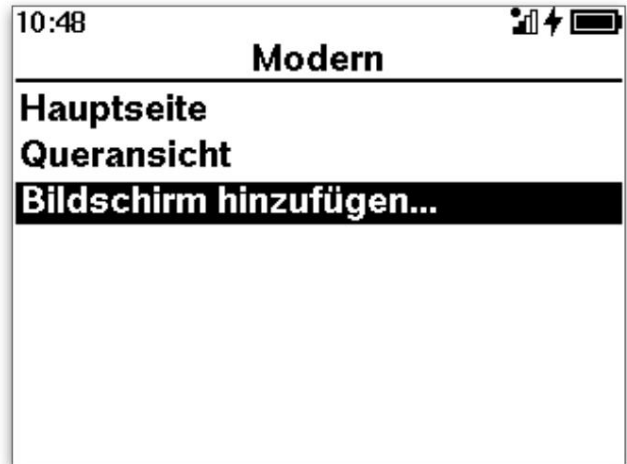

Si elige Agregar pantalla, puede elegir entre las siguientes pantallas de vuelo predefinidas y luego personalizarlas si es necesario:

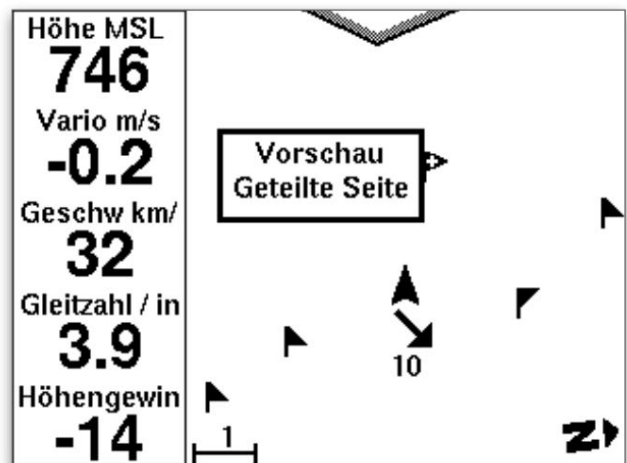
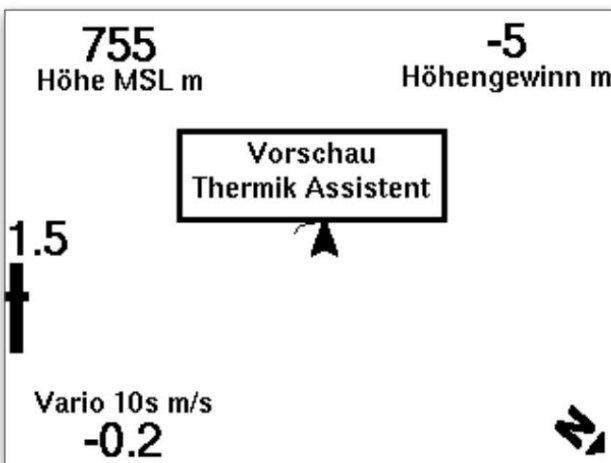
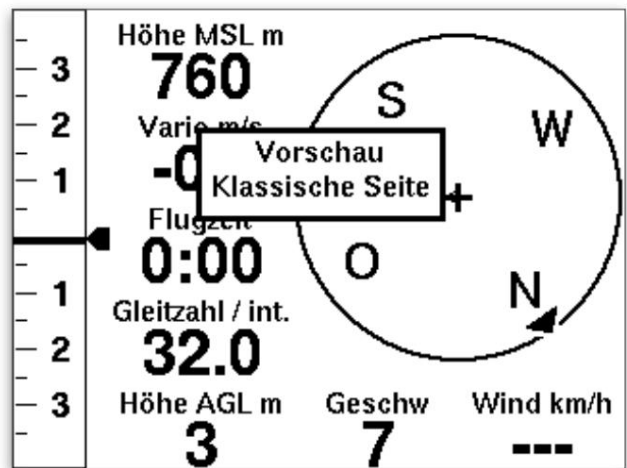
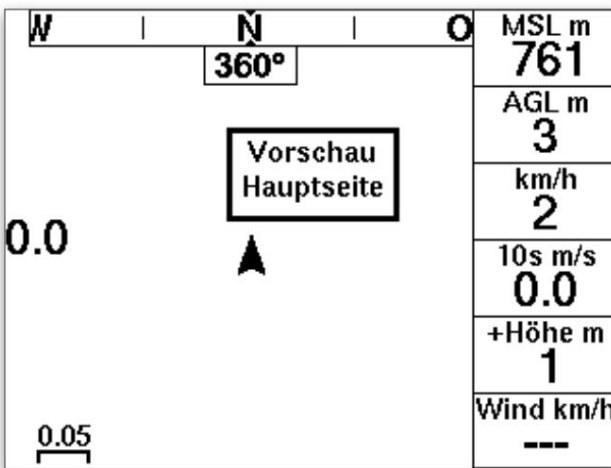

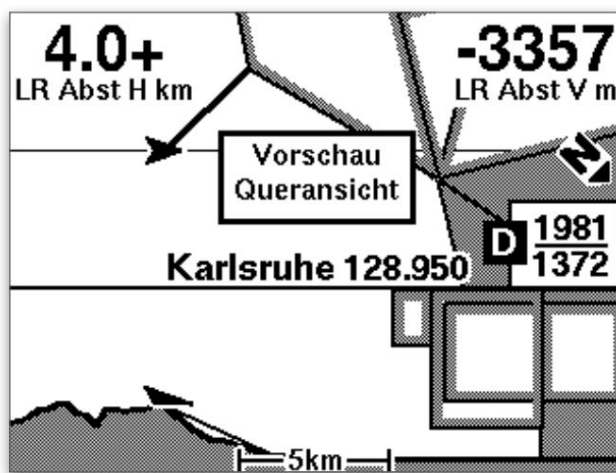
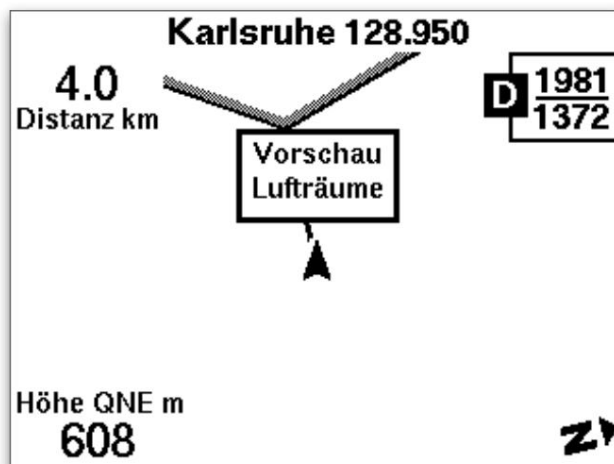

! Luego guarde el perfil de la pantalla de vuelo terminado con el mismo nombre (se sobrescribirá el anterior) o con un nombre nuevo.

Para cambiar el orden de las pantallas de vuelo en el perfil, el contenido de los campos de visualización individuales y las opciones de visualización, seleccione la pantalla de vuelo correspondiente de la lista en el perfil y confirme la selección con >OK.



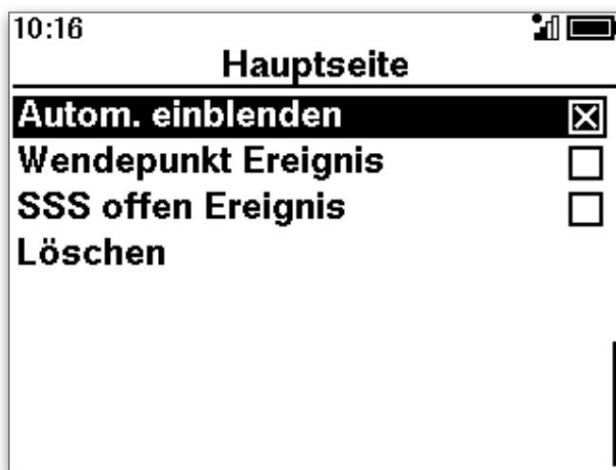
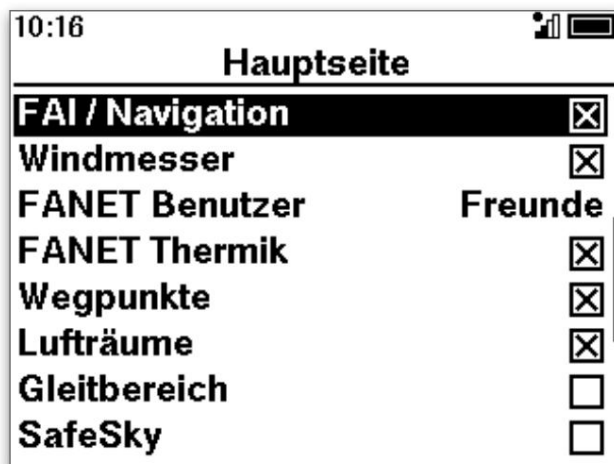

Están disponibles las siguientes opciones de visualización:

Orientación: Rumbo o Norte arriba

FAI / Navegación - Visualización de cálculo de triángulos, rutas, cilindros de competición _____

Usuarios de FANET

Térmicas de FANET: térmicas que actualmente están impulsando con éxito a otros usuarios de FANET

Puntos de ruta: sitios de despegue y aterrizaje, puntos de ruta personalizados

Espacios aéreos

Área de planeo: área sobre el paisaje actual que se puede volar con el ángulo de planeo, dependiendo de la altitud actual y el ángulo de planeo actual sobre el suelo.

otros aviones a través de SafeSky _____

Presentación automática: la pantalla aparece dependiendo de la corriente

Situación de vuelo: ascenso/deslizamiento/acercamiento al espacio aéreo

Evento de punto de inflexión: la pantalla aparece cuando se alcanza el punto de inflexión

SSS Abierto: la pantalla aparece al volar hacia la sección de Inicio de Velocidad tal vez.

Definir campos de visualización

Además del contenido especificado, se pueden definir libremente varios campos de visualización en cada página de pantalla:

>Menú principal >Configuración >Pantallas de vuelo

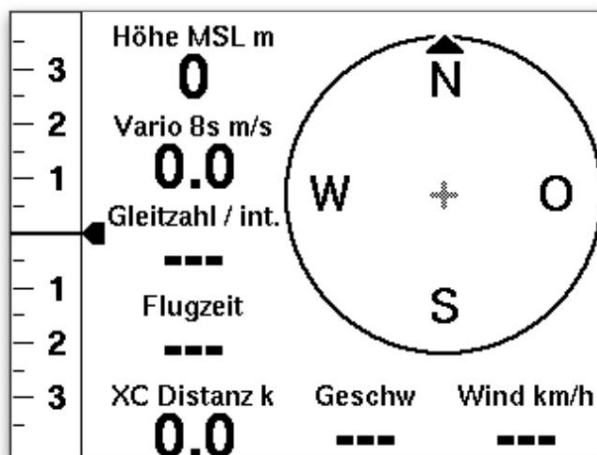

Tiene las siguientes opciones para el contenido de los campos de visualización:

Vario - valor actual o integrado

MSL - Nivel principal del mar - Altura sobre el nivel medio del mar AGL - Altura sobre el nivel del suelo (¡Atención! ¡Inexacto debido al sistema!)

QNE - QFE expresado como valor de altitud, calculado según atmósfera estándar de la OACI

QFE - Presión de aire en la posición actual

Zona de vuelo

Velocidad sobre el terreno

Relación de planeo sobre el suelo/int Vario: cambia automáticamente dependiendo de la situación del vuelo

Hora local

Hora local UTC

Tiempo de vuelo

Tiempo de vuelo / ganancia de altitud: cambia automáticamente según la situación del vuelo

Flecha de viento: indicador de viento con flecha de dirección y velocidad del viento

Textos de viento: visualización del viento con velocidad y dirección del viento

Manga de viento: visualización del viento como símbolo de manga de viento y kit de velocidad del viento

Seguir: Distancia - Distancia al compañero de vuelo (definido en la configuración de FANET) Seguir: Rumbo - Rumbo al compañero de vuelo Seguir: Altitud - Altitud MSL del compañero de vuelo

Consecuencias: Velocidad de ascenso - ascenso / descenso del compañero de vuelo

Consecuencias: Velocidad - Velocidad del compañero de vuelo

Puntos XC - Calculados según las reglas del concurso online

Distancia XC - cálculo según las reglas del concurso online

Tipo XC - ruta libre, triángulo plano, triángulo FAI según las reglas FAI Velocidad XC - velocidad

promedio en la ruta XC

Distancia del espacio aéreo horizontal

Distancia del espacio aéreo vertical

Ganancia de altitud: altitud acumulada desde el inicio de la última marcha.

Distancia WP: distancia hasta el siguiente punto de ruta

L/D a Tpt: relación de planeo requerida hasta el siguiente punto de giro

AGL@WP - altitud estimada de llegada al siguiente punto de ruta

Distancia de navegación: distancia recorrida en la ruta activa

Inicio - distancia hasta el lugar de inicio

Temporizador de tareas: tiempo hasta o tiempo desde StartOpen (competición)

Curso

Amigo 1... Amigo 8 - F Información de una FANET definida como amiga

Partícipe

sensor g - valor de aceleración

Barograma

Para configurar los campos de visualización, primero seleccione la pantalla de vuelo y luego el campo de visualización correspondiente.



Navegación, vuelos de travesía y competición.

El SKYTRAXX le ofrece amplias funciones para la navegación, para apoyar el vuelo de travesía y para competiciones:

Navegación:

Pantallas de vuelo con visualización de mapas.

Ir a: vuelo objetivo a un punto de ruta seleccionado

Ruta: navegación a un destino utilizando cualquier número de puntos de referencia

Vuelo a campo travesía:

Cálculo en vuelo de kilómetros XC, puntos XC, velocidad XC y tipo XC con factores OLC seleccionables

Asistente de triángulos para optimizar los triángulos FAI durante el vuelo

Competencia:

rutas de competición complejas con Despegue, Inicio de la Sección de Velocidad, Waypoints, Fin de Sección de Velocidad y Meta según las normas de competición FAI vigentes

Calculadora de aproximación para la relación de planeo requerida / altitud de salida hasta el siguiente punto de referencia, AGL

Llegada al waypoint, cálculo del tiempo.

Temporizador de tareas



Navegación - mapa

La ayuda clásica y más sencilla para la navegación es el mapa. Por lo tanto, varias pantallas de vuelo en el SKYTRAXX 5 le ofrecen visualizaciones de mapas:

Página principal

Página de mapas

Dividir página

Espacio aéreo

Vista transversal

Para orientarse en el terreno, puede elegir si el norte apunta hacia arriba (como en el clásico mapa de papel) o si la visualización del mapa está alineada en la dirección del vuelo (hacia arriba) .

Navegación - puntos de referencia

Los puntos fijos distintivos en el terreno han resultado útiles para orientarse en vuelos de travesía (picos, torres, pequeños lagos, puentes, etc.).

También puedes utilizar puntos virtuales fijos o waypoints además o en su lugar .

Si estos están guardados con sus coordenadas geográficas en su instrumento de vuelo, puede volar hasta ellos específicamente utilizando las funciones de navegación controladas por GPS del SKYTRAXX 5.

Su SKYTRAXX 5 ya contiene una base de datos con las coordenadas y nombres de los

Sitios de despegue y aterrizaje para casi todos los aeródromos del mundo. El dispositivo actualiza continuamente esta base de datos de forma automática una vez que haya activado los servicios en línea. También puede actualizar el archivo manualmente (consulte el capítulo Actualización).

Puede ingresar puntos de referencia adicionales en el dispositivo o importarlos como un archivo.

Consulte también el capítulo Conexión USB / Memoria interna.

Aceptar la ubicación actual como punto de ruta

En el >Menú principal puedes encontrar >Navegación > Waypoints

Seleccione >Agregar...

Las coordenadas geográficas corresponden a su ubicación actual. Puede editar los parámetros individuales (nombre, coordenadas, altura).

Con >Menú / Atrás (botón izquierdo) la entrada se guarda como un waypoint.

El SKYTRAXX 5 crea internamente el archivo User.gpx en el directorio de waypoints para sus propios waypoints .



Ingrese el punto de referencia con coordenadas

Crea un nuevo waypoint como se describe arriba

>Menú >Navegación >Waypoints propios >Añadir...

Edite el nombre o las coordenadas, confirme con OK y abandone el menú de entrada con >Menú / Atrás.

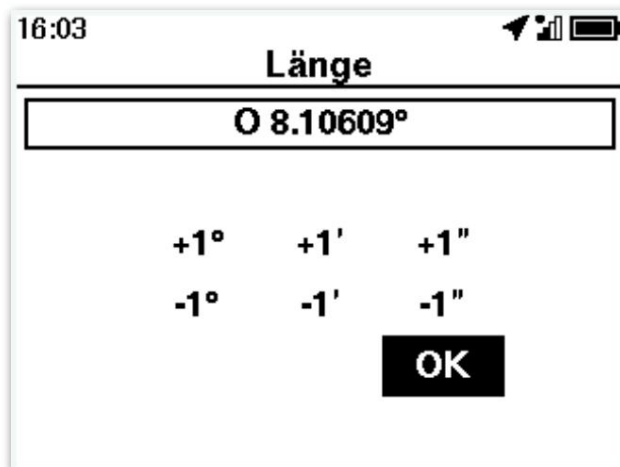

Importar puntos de ruta a través de un archivo

Conecte su SKYTRAXX 5 a una computadora usando un cable a través de la interfaz USB-C.

Copie su archivo de waypoints en el directorio de waypoints del SKYTRAXX 5.

El archivo debe guardarse en formato CompeGPS como .wpt o en formato GarminGPX como .gpx .

Si tienes todos los waypoints importados y siempre en tu

Si desea ver mapas, use user.gpx como nombre de archivo en SKYTRAXX 5

Si utiliza otros nombres de archivo para los archivos que se encuentran en la

Las visualizaciones de mapas solo muestran los puntos de referencia de una ruta actualmente activa (ver más abajo, vuelo de destino y ruta).

De esta manera puedes evitar que la visualización de tu mapa tenga los nombres de los

Los waypoints están sobrecargados y no los necesita para la navegación actual.

Navegación - GoTo (vuelo de destino)

Al volar a su destino, una guía permanente en el mapa le muestra la ruta más corta entre su posición actual y el destino.

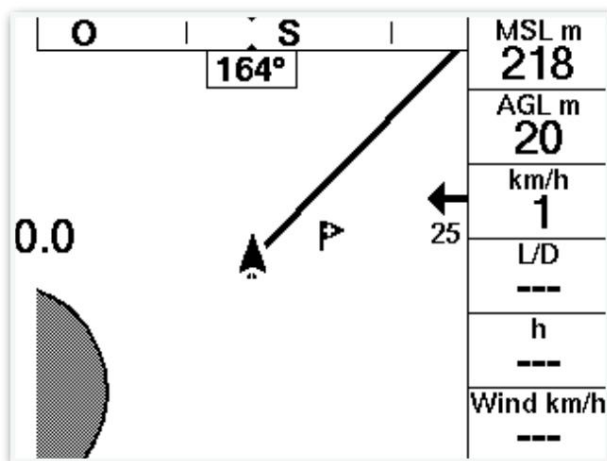

Defina una pantalla de vuelo con los campos de visualización para vuelos de destino y ruta

Dist WP (distancia al waypoint/destino), AGL@WpM (altitud esperada de llegada al WP/destino en condiciones constantes) y L/D a Tpt (relación de planeo requerida para alcanzar el WP/destino).

Puede encontrar más información sobre la configuración de los campos de visualización en el capítulo Pantallas de vuelo.

Elige un destino

Elige el destino de tu vuelo desde tu entorno actual (muestra una lista de waypoints en tu zona) o desde un archivo especial que hayas cargado previamente en tu dispositivo o con el llamado mapa de sobrevuelo.

Después de seleccionar el waypoint deseado, se activa la navegación.

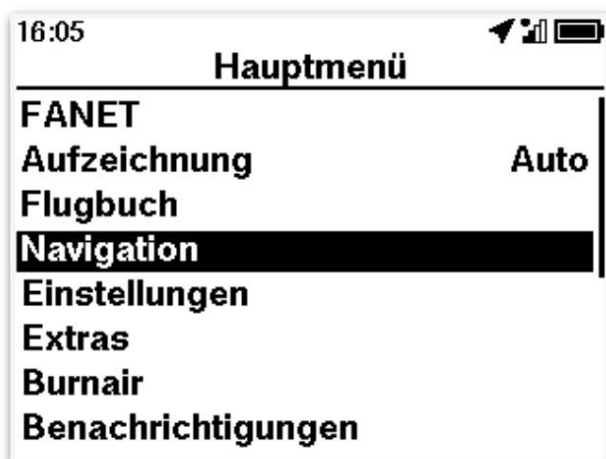

Permanece activo hasta que llegas a tu destino o hasta que lo desactivas con >Menü >Navegación >Finalizar navegación .

Al apagar su SKYTRAXX 5 también se desactiva la navegación.

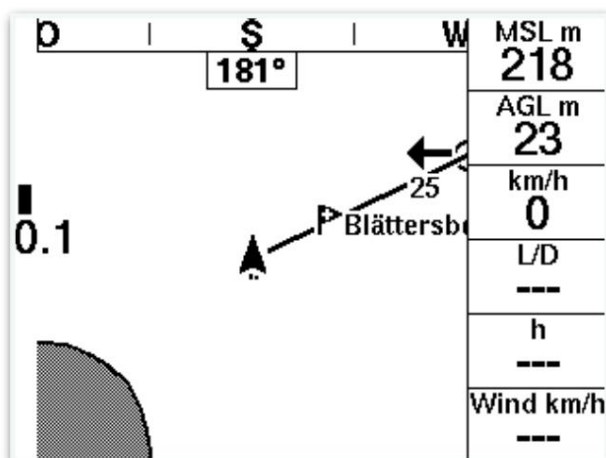

La línea describe la ruta más corta al destino.

La flecha con el número muestra una estación de viento (opción de visualización "anemómetro").

La dirección del viento es oeste, la velocidad del viento es de 25 km/h.

Navegación - ruta

De manera similar al vuelo de destino directo, también puede navegar a un destino a lo largo de una ruta de vuelo utilizando puntos de referencia (puntos de inflexión).

Waypoints (puntos de inflexión) para rutas

Los waypoints determinan el curso de la ruta. En rigor, el término “waypoint” es un poco engañoso porque son cilindros virtuales verticales. El waypoint o turnpoint definido como un par de coordenadas es la intersección del eje central con la superficie terrestre.

Cada cilindro está definido por sus coordenadas geográficas y un radio.
definido: Su extensión varía entre unos pocos metros y unos pocos kilómetros.

Introducir una ruta en SKYTRAXX 5

Seleccione >Menú >Navegación >Ruta

para agregar una nueva ruta seleccione >Agregar...

para editar una ruta existente, selecciónela usando las teclas de flecha y >OK

Para cada nueva ruta, primero asigna un nombre y luego ingresa tantas rutas o puntos de giro como desee.

Para cada punto de giro se define el radio del cilindro (predeterminado: 500 m). Con el punto de menú >Resumen, el SKYTRAXX 5 le muestra la ruta en un mapa.

Active la ruta en el menú de ruta con >activar.

La ruta permanece activa hasta que se llega al último punto de giro o hasta que se apaga el dispositivo. Puedes desactivarlo anticipadamente con >Navegación >Finalizar navegación

Ruta de vuelo por puntos de referencia

Cuando se activa una ruta, una línea apunta desde la posición actual hasta el siguiente waypoint. Una vez alcanzado este punto, suena una señal acústica y el waypoint desaparece de la pantalla.

Vuelo a campo travesía con el SKYTRAXX 5

El vuelo de fondo es una forma muy popular de nuestro deporte. Además de la pura alegría del descubrimiento y el asombro, el desafío deportivo también resulta tentador.

Calificación de vuelos de travesía según el sistema de puntos.

Se desarrolló un sistema de puntos como “barra de medición” para el desempeño de los vuelos de travesía. Los puntos resultan de la distancia volada (km) multiplicada por un factor de calificación). Esto depende, por un lado, del sistema de puntuación general (DHV-XC, XC Contest...) y del tipo de ruta realizada:

Ruta libre: cuentan un máximo de 3 waypoints adicionales entre el despegue y el aterrizaje. (factor de calificación más pequeño)

triángulo plano: distancia alrededor de tres puntos de referencia si el despegue y el aterrizaje son como máximo el 20% de la distancia total. Las distancias totales están separadas entre sí (factor de calificación medio).

Triángulo FAI: como un triángulo plano, la longitud del cateto más corto es al menos el 28% de la distancia total (factor de calificación más grande).

El cálculo de puntos para vuelos de travesía se realiza mediante un software de evaluación. Para ello, carga el tracklog de su vuelo (archivo IGC) en un registro de vuelo electrónico o en una plataforma en línea (Concurso en línea, OLC). Para obtener más información, consulte los capítulos [Registro de vuelo y OLC](#). _____

Cálculos de vuelos de travesía para el SKYTRAXX 5

El SKYTRAXX 5 calcula continuamente durante el vuelo:

Distancia para empezar

Kilómetros XC (según clasificación FAI de vuelos de travesía)

Puntos XC (dependiendo de los factores de puntuación establecidos en el perfil OLC)

Tipo XC (pista libre, triángulo plano, triángulo FAI)

Puede ver estos cálculos en las pantallas de vuelo (por [Para configuración ver capítulo Pantallas de Vuelo](#))

Pronto agregaremos más detalles a esta guía.

Ejemplos de cálculos de vuelos en ruta

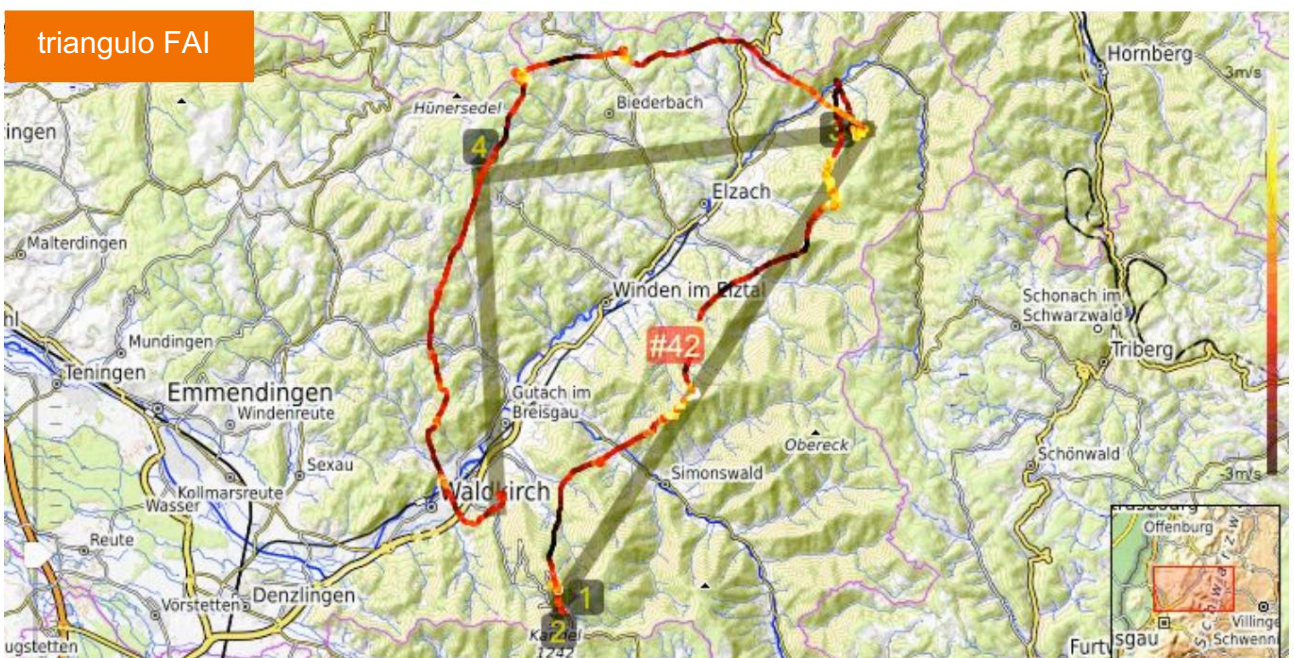
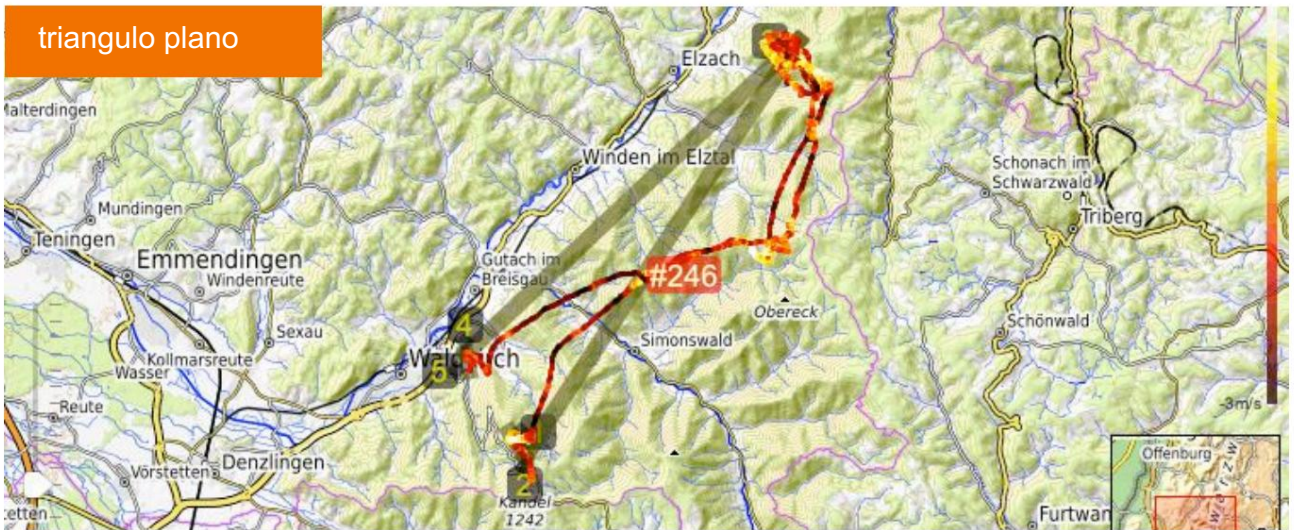

Navegación - Asistente de triángulos

El triángulo FAI da como resultado el número máximo de puntos en relación con la distancia recorrida. Se considera la disciplina suprema en el vuelo de travesía libre, porque impone grandes exigencias a la navegación en el terreno y sólo tiene éxito en condiciones de vuelo favorables (¡influencia del viento!).

No podemos influir en el tiempo, pero el SKYTRAXX 5 ofrece un excelente asistente de navegación. El asistente de triángulos permite encontrar la ruta óptima para los triángulos FAI durante el vuelo.

La visualización de los sectores del triángulo FAI está disponible en todas las pantallas de vuelo con visualización de mapas.

La ruta XC calificada también se muestra en la pantalla de vuelo de Triangle Assistant visible como una línea y siempre el triángulo calculado completo (zoom inactivo).

Pronto agregaremos más detalles a esta guía.



vuelo competitivo

Actualmente existe una gran variedad de formatos de competición diferentes. La variante “clásica” consiste en vuelos de travesía durante un período de tiempo limitado. El objetivo es volar un rumbo predefinido (ruta de vuelo) en el menor tiempo posible.

Entre el despegue y el aterrizaje, una tarea de vuelo normalmente se desarrolla a lo largo de varios caminos definidos o puntos de inflexión. Puedes imaginarlos como boyas en una regata de vela. Sin embargo, estos waypoints (turnpoints) suelen ser cilindros virtuales tridimensionales con diferentes radios, cuyo eje central está definido por coordenadas geográficas. La navegación de T_p a T_p se realiza mediante GPS.

Pronto agregaremos más detalles a esta guía.

Burnair

Burnair es un sistema de información de vuelos muy completo. Está disponible en formato web a través del navegador de Internet o como aplicación para dispositivos móviles.

Puede encontrar toda la información [en www.burnair.ch](http://www.burnair.ch)

Algunos de los servicios de Burnair también están disponibles en SKYTRAXX 5 si ha reservado y activado la suscripción correspondiente con Burnair y activado la conexión de teléfono móvil. También debe registrar su SKYTRAXX 5 en su cuenta de Burnair con el ID del dispositivo.

Puede encontrar el ID del dispositivo (identificador FANET) en >Menú >Extras >Estado del dispositivo.

Active los servicios de Burnair en SKYTRAXX 5 en >Menú >Burnair.

Actualmente están disponibles los servicios Seguimiento Premium, Estaciones de viento, Favoritos en vivo, así como Vuelos XC y Mis vuelos XC .

El seguimiento premium le permite realizar un seguimiento en vivo cada 2 segundos en el mapa de Burnair

Las estaciones de viento le muestran todas las estaciones disponibles en el mapa de Burnair en un radio de aproximadamente 30 km a través de una conexión de teléfono móvil, incluso si no envían sus datos directamente a través de FANET.

Live Favorites le muestra sus favoritos de Burnair dentro de un radio de 30 km.

Con XC-Flights puede descargar puntos de referencia para rutas de vuelo de travesía probadas para algunas áreas de vuelo conocidas.

Con Burnair Map o la aplicación Burnair puedes planificar vuelos a través del país y descargar los puntos de ruta a tu SKYTRAXX 5 a través de My XC Flights .

Para obtener más información, póngase en contacto con el sitio web www.burnair.ch

Concurso en línea (OLC)

Desde hace muchos años, innumerables pilotos valoran las distintas plataformas de competiciones online como un incentivo deportivo o simplemente como un cuaderno de vuelo cómodo y disponible en todas partes.

Puede cargar sus vuelos directamente desde SKYTRAXX 5 a un servidor en línea a través de la conexión de datos integrada (si está activada). El dispositivo transmite los datos de vuelo , así como los datos de su piloto que haya definido en el perfil de piloto.

Para ello, primero cree un perfil de acceso para el servidor OLC correspondiente:

Seleccione >Menú principal >Configuración >Competición

Luego seleccione el servidor OLC deseado y luego >Perfil(es)

Crea un nuevo perfil con cualquier nombre

Siga las instrucciones en pantalla para ingresar los detalles de inicio de sesión (nombre de usuario y Contraseña) para el servicio online.

Guarde el perfil.

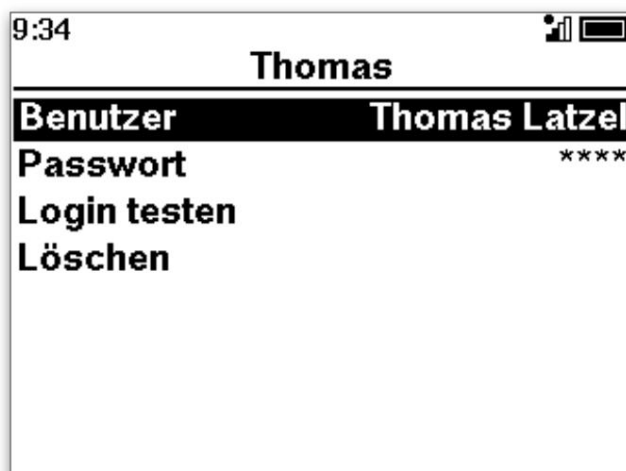
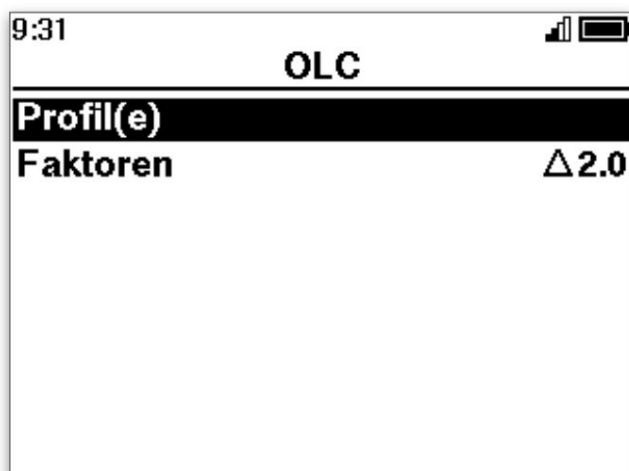
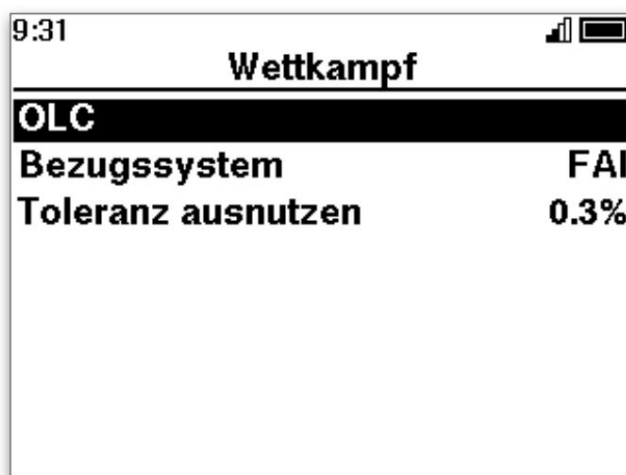
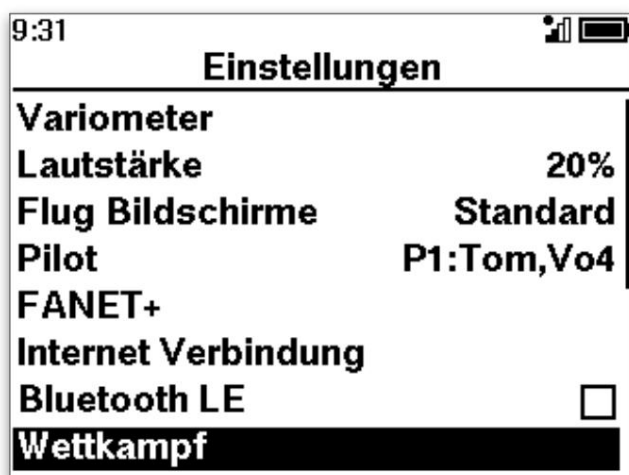

Si es necesario, cree un perfil separado para cada concurso en línea.

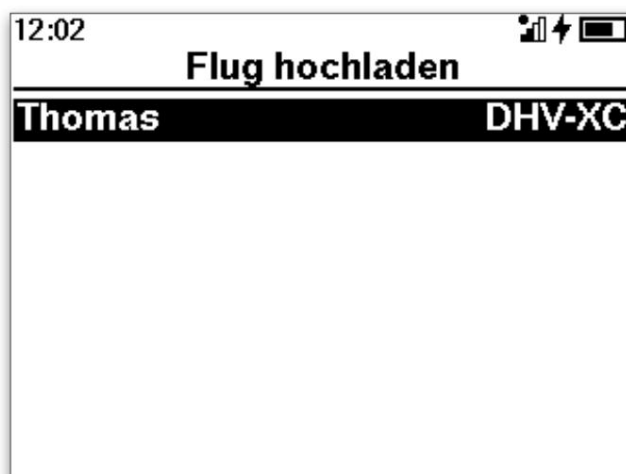
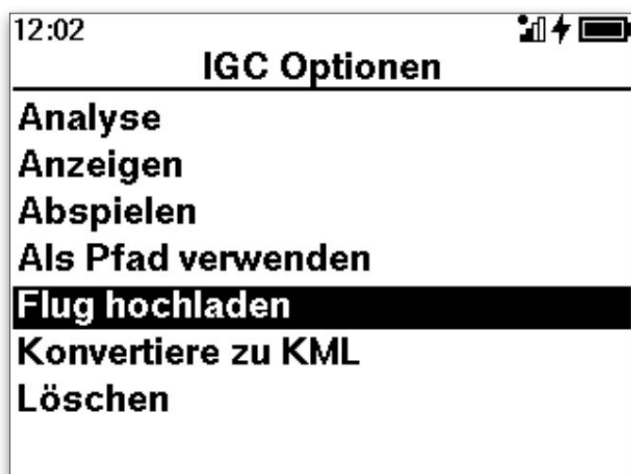

Subir vuelo al servidor OLC

Para cargar un vuelo, selecciónelo en el libro de vuelos y seleccione >Subir vuelo en las opciones de IGC y el perfil OLC correspondiente. ¡Completo!

Consulte también los capítulos Registro de vuelo y Carga de vuelo.

Extras

Algunas opciones de configuración para su instrumento de vuelo se pueden encontrar en el menú principal en "Extras":

Estado del dispositivo: muestra información diversa, como posición geográfica, estado de la batería, etc.

Registro de cambios: cambios con la última actualización de firmware

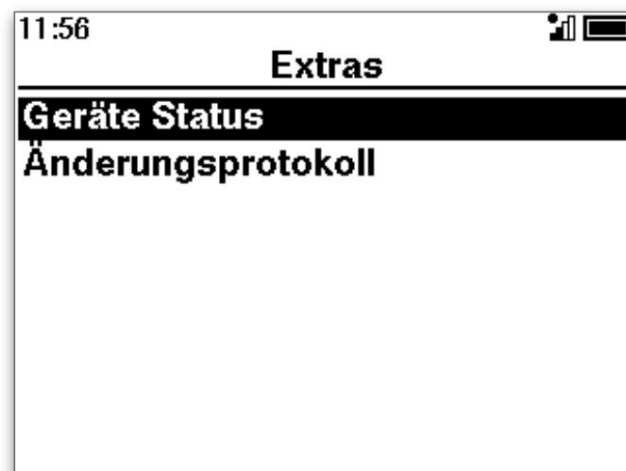
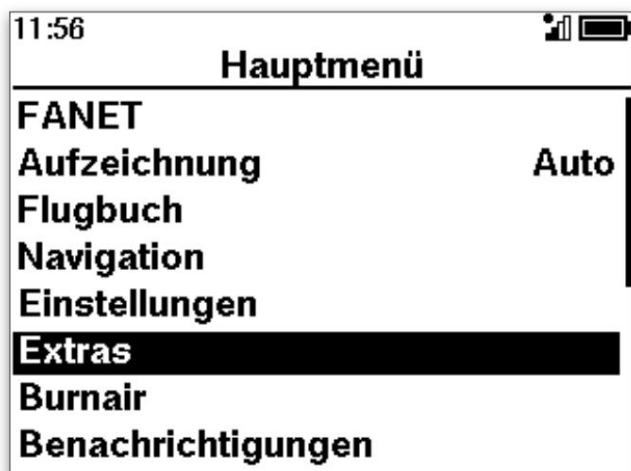

Estado del dispositivo

Utilice las teclas de flecha para ir a la pantalla anterior o siguiente.

Geräte Status	
GNSS Fix	3D (#12)
Breite	N 49.27004°
Länge	O 8.10607°
Höhe	164m
Druck	993.75hPa
QNH	Q1013
Akku	100%
UTC	9:27

Geräte Status	
Ortszeit	11:27
Zeitzone	---
Datum	11.10.2023
FANET	11:41 C0
FLARM bis	Nov. 2024
Online Service	Ja (60Tage)
Speicher	25.8GB/31 GB
#Lufträume	16515

Geräte Status	
vom	10.10.2023
#Hindernisse	12551
vom	1.09.2023
#Wegpunkte	35123
vom	1.10.2023
Luftraum Aktivierungszeit	
noch	5Tage 17Std
Version	10/2023

Si lo peor llega a ser peor, puede encontrar rápidamente las coordenadas de su dispositivo usando el estado del dispositivo ubicación actual lista.

El formato de coordenadas está en >Configuración >Administración General > Unidades

Están definidos.

Puerto USB/almacenamiento interno

El SKYTRAXX 5 está equipado con una gran memoria flash interna . Puede conectar fácilmente este almacenamiento a sistemas informáticos Windows, Mac (desde OSX 10.7) o Linux como una unidad externa a través del puerto USB-C en la parte inferior del dispositivo.

Para hacer esto, conecte el cable USB-C incluido en la parte inferior del dispositivo y conéctelo a un puerto USB de la computadora. El símbolo de una conexión USB ahora aparece en la pantalla.

La carpeta "vuelos" se encuentra en el directorio de archivos SKYTRAXX . Aquí los datos de vuelo se clasifican como archivos IGC en subcarpetas por año y mes; el nombre del archivo consta de la fecha, la hora y la zona de vuelo.

Si SKYTRAXX ya no es necesario como dispositivo de almacenamiento masivo externo en la computadora, debe desconectar la conexión a la computadora con "Expulsar unidad" .

Esto garantiza que no se pierdan ni dañen datos.

Actualizar/actualizar

Adaptamos constantemente el software SKYTRAXX 5 a las necesidades de nuestros pilotos, lo complementamos con experiencia práctica y solucionamos los puntos débiles.

Con la conexión de datos integrada, el SKYTRAXX 5 actualiza automáticamente y continuamente el software del sistema, los datos del espacio aéreo y la base de datos del terreno cuando utiliza la conexión en línea. servicios activados.

Para actualizar manualmente, descargue el software del sistema o los datos del espacio aéreo y del terreno en el área Descargas / SKYTRAXX 5 del sitio web www.skytraxx.eu.

Luego conecte el dispositivo a una computadora a través del puerto USB y copie los archivos en los directorios apropiados ("actualización", "espacios aéreos", "waypoints").

Reinicio de sistema

Al presionar el botón >Menú durante un período de tiempo más largo (10 segundos), el SKYTRAXX 5 realiza una Descanse.

Descargo de responsabilidad

En casos excepcionales, es posible que el instrumento de vuelo no proporcione ningún dato o proporcione datos incorrectos. SKYTRAXX GmbH rechaza todas las reclamaciones por daños causados por el comportamiento incorrecto de su dispositivo.

Los datos gratuitos y de libre acceso, como el espacio aéreo¹, los lugares de despegue y aterrizaje² y los datos de elevación se crearon con el mayor cuidado posible. Sin embargo, SKYTRAXX GmbH no asume ninguna responsabilidad por la exactitud y actualidad de los datos proporcionados de forma gratuita y de libre acceso. La simple descarga de contenidos gratuitos y de libre acceso no crea ninguna relación contractual entre el usuario y el proveedor y, a este respecto, no existe ningún deseo por parte del usuario de estar legalmente vinculado. proveedor.

El piloto es el único responsable de la seguridad de sus vuelos.

¹ Datos del espacio aéreo proporcionados por: <https://airspace.xcontest.org>

² Sitios de despegue y aterrizaje proporcionados por: <http://www.paraglidingspots.com/predeterminado.aspx>

instrucciones de seguridad

El uso del instrumento de vuelo SKYTRAXX es bajo su propia responsabilidad. El fabricante no asume ninguna responsabilidad por daños o pérdida de datos.

Además, el fabricante no acepta expresamente ninguna responsabilidad, especialmente en situaciones de vuelo peligrosas provocadas por posibles indicaciones incorrectas de altitud, posición y velocidad.

La pantalla de instrumentos sólo podrá leerse si la situación actual del vuelo lo permite.

Protección del medio ambiente/eliminación

El SKYTRAXX 5 contiene una batería que requiere una eliminación especial. Como usuario final, está legalmente obligado a devolver todas las pilas y acumuladores usados (Ordenanza sobre pilas). ¡La ley prohíbe la eliminación con la basura doméstica!

Quitar la batería:

Afloje los 4 tornillos en la parte posterior del dispositivo.

Levante la tapa y retire la batería tirando del zócalo de la batería.

La batería y el dispositivo ahora se pueden desechar por separado.

Puedes entregar tus pilas usadas de forma gratuita en los puntos de recogida de tu comunidad o en cualquier lugar donde se vendan pilas.

Al hacerlo, estás cumpliendo con tus obligaciones legales y haciendo tu contribución.

protección del medio ambiente

Reg. RAEE no. DE 97761594



La empresa SKYTRAXX GmbH está conectada al sistema dual.



Datos técnicos

Fuente de alimentación: Batería de iones de litio de 2700 mAh 3,7 V, tiempo de funcionamiento de hasta 30 horas.

Almacenamiento: 32GB

Conexión de datos: GSM (tarjeta SIM integrada) WLAN

GPS: Sistema global de navegación por satélite (GPS, Galileo, GLONASS, BeiDou)

Sensores: Sensor de presión, sensor magnético, giroscopio

Mostrar: 640 x 480 píxeles en color

Interfaz: USB-C

Peso: 200 gramos ligeros

Dimensiones: 115 mm x 106 mm x 15 mm

garantizar

Ofrecemos un período de garantía de 24 meses a partir de la fecha de compra de nuestros dispositivos por defectos de material y fabricación. Los daños mecánicos, como la rotura de la carcasa o la pantalla, no están cubiertos por la garantía.

Para reclamos de garantía, comuníquese con su distribuidor o directamente con el fabricante. La apertura de la carcasa anula cualquier derecho de garantía.

Apoyo

Puede encontrar la mayoría de las respuestas a las preguntas operativas sobre su dispositivo en las instrucciones de funcionamiento detalladas en el sitio web www.skytraxx.eu en "Operación".

Si su SKYTRAXX 5 se daña debido a una caída, aterrizaje en el agua u otras influencias o mal funcionamiento, comuníquese con nuestro soporte por correo electrónico:

soporte@skytraxx.eu

o envíe su dispositivo con una descripción detallada del error a: SKYTRAXX GmbH, Im Bildstöckle 5, 79822 Titisee-Neustadt

Nos esforzamos por procesar su solicitud lo más rápido posible.

Declaración UE de conformidad simplificada

Skytraxx GmbH declara por la presente que el dispositivo SKYTRAXX 5 cumple con la Directiva 2014/53/UE. El texto completo de la declaración UE de conformidad está disponible en la siguiente dirección de Internet: <https://www.skytraxx.org/skytraxx40/eudecl40.pdf>

Bandas de frecuencia y potencia máxima de transmisión del SKYTRAXX 5

frecuencia

802.11b/g/n, WiFi (2412 MHz a 2472 MHz) FANET+, ISM (868,0 MHz a 868,6 MHz) M1 y NB-IoT LTE eFDD 1, 3, 8, 20, 28

Potencia de transmisión 19,9 dBm, 13,6 dBm, 17,6 dBm

Declaración de conformidad UE simplificada

Por la presente, Skytraxx GmbH declara que el dispositivo SKYTRAXX 5 cumple con la directiva 2014/53/UE. El texto completo de la Declaración de conformidad de la UE está disponible en la siguiente dirección de Internet: <https://www.skytraxx.org/skytraxx40/eudecl40.pdf>

Bandas de frecuencia y potencia máxima de transmisión del SKYTRAXX 5

Frecuencia

802.11b/g/n, WiFi (2412 MHz a 2472 MHz) FANET+, ISM (868,0 MHz a 868,6 MHz) M1 y NB-IoT LTE eFDD 1, 3, 8, 20, 28

Potencia de transmisión 19,9 dBm, 13,6 dBm, 17,6 dBm

Finalmente

Esperamos que estas instrucciones le proporcionen una buena guía para el uso sensato de su instrumento de vuelo SKYTRAXX 5.

Nos esforzamos por mantener actualizadas estas instrucciones y complementarlas si es necesario.

Si tiene alguna sugerencia constructiva sobre estas instrucciones, envíenos un correo electrónico a thomas@gemeinsam-flies.de

Le deseamos muchos vuelos agradables con el SKYTRAXX 5



© 2022 Skytraxx GmbH

Fotos (a menos que se indique lo contrario): Jutta Reiser, Thomas Latzel